

Memorias de las



# II

## Jornadas del Postgrado de Gestión en *Salud Pública*

*“Gestión, Comuna y Participación  
para el Buen Vivir”*

*Espacios de Discusión  
para la Construcción*

**15 y 16**  
**Mayo 2013**  
San Fernando de Apure





Memorias de las



# II

## Jornadas del Postgrado de Gestión en *Salud Pública*

*“Gestión, Comuna y Participación  
para el Buen Vivir”*

*Espacios de Discusión  
para la Construcción*

**15 y 16**  
**Mayo 2013**  
San Fernando de Apure



 Gobierno Bolivariano de Venezuela

Ministerio del Poder Popular para la Salud

 IAE  
"Dr. Arnoldo Gabaldón"

Servicio Autónomo Instituto de Altos Estudios Dr. Arnoldo Gabaldón

República Bolivariana de Venezuela  
Ministerio del Poder Popular para la Salud

**Nancy Pérez**  
*Ministra del Poder Popular para la Salud*

**Carlos Alvarado**  
Viceministro de Salud Integral

**Tulia Hernández**  
Directora Ejecutiva (e) del Servicio Autónomo  
Instituto de Altos Estudios “Dr. Arnoldo Gabaldon”

**Yvonne Guédez**  
Directora (e) de Gestión de Información del Servicio Autónomo  
Instituto de Altos Estudios “Dr. Arnoldo Gabaldon”

---

**2015**

Todos los derechos reservados.  
©Sobre la presente edición: S.A. IAE “Dr. Arnoldo Gabaldon”  
Maracay, edo. Aragua, Venezuela.

Depósito Legal: If90420156131711  
ISBN: 978-980-6778-51-1

---

Compiladores: **Yvonne Guédez, Nelisa Miguelena, Rosmira Milano.**

Transcriptores: **Fanny Dávila, Yvonne Guédez, Nelisa Miguelena, Rosmira Milano, William Palomo, Juan Quintana, Julia Varela.**

Revisión y Corrección: **Fanny Dávila, Tulia Hernández y María Naranjo.**  
Diseño de Portada: **Yadira Salas**  
Diseño Gráfico y diagramación: **Daniel Montilla**

Esta obra se puede reseñar, reproducir o traducir con fines de investigación o académico, pero no para la venta u otro uso comercial. Todo uso que se haga de esta información, se deberá indicar su fuente.

**www.iaes.edu.ve**  
RIF: G-20006221-5



The background features a network of thin black lines, some straight and some curved, connecting various circular icons. Each icon contains a stylized arrow pointing in a specific direction (up, down, left, right, or diagonally). The icons vary in size and are scattered across the page. A prominent horizontal black bar is positioned across the middle, containing the word 'Contenido' in a white serif font.

# Contenido

<b>Presentación</b>	09
<b>Objetivo, Área Temática, Comité</b>	13
<b>Programa</b>	16
<b>Palabras de Instalación</b>	19
.....	
<b>Ponencia Central</b>	
Mito o Paradigma del Buen Vivir. Dr. Rafael Bautista.	31
.....	
<b>Experiencias en comunas, gestión y participación para el buen vivir</b>	
Experiencia Consejo Comunal Socio Productivo El Brazo Biruaca. Biruaca Aldea Integral del Adulto y Adulta Mayor, estado Apure.	61
Gestión Comunal y Participación para el Buen Vivir.	65
.....	
<b>Mesas de Trabajo</b>	
Gestión en Salud Pública y el Buen Vivir.	75
Participación para el Buen Vivir.	79
Comunas para el Buen Vivir.	83
.....	
<b>Anexos</b>	
<b>Diapositivas de las experiencias en comunas</b>	
Balance de Gestión Social de los Consejos Comunales del Municipio San Fernando del estado Apure, para los Años 2006 -2009.	90
Experiencia de Gestión Consejo Comunal Socioproductivo “El Brazo”. Adultos Mayores Organizados.	106
Gestión Comunal y Participación para el Buen Vivir.	110
Conformación de la Primera Comuna Socialista de La Parroquia “Jusepín”. Municipio Maturín, estado Monagas. Año 2010.	118
Sistematización para la conformación de comunas en tubores, estado Nueva Esparta. 2010.	134

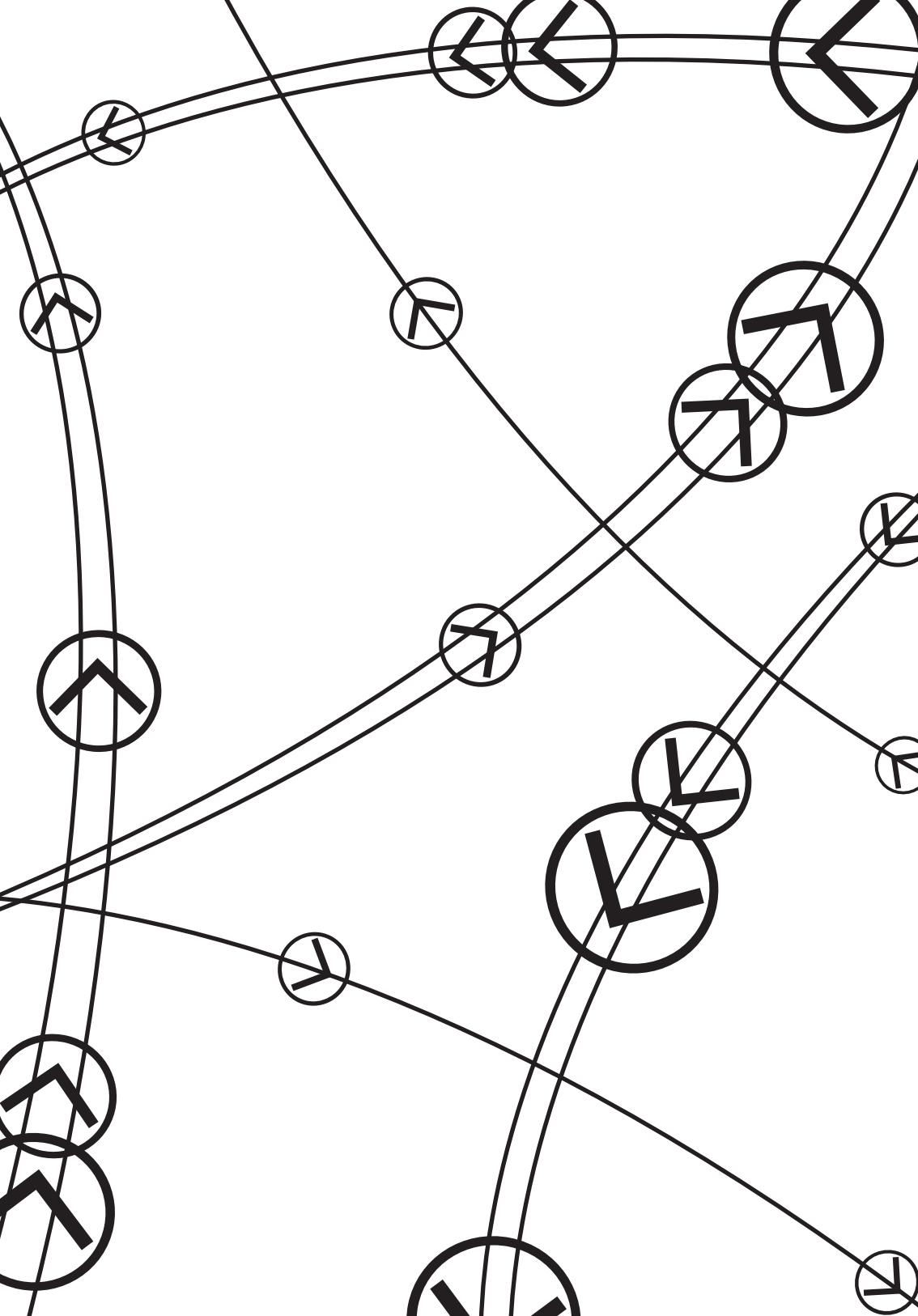

## **II JORNADAS DEL POSTGRADO DE GESTION EN SALUD PÚBLICA.**

*“GESTION, COMUNAS Y PARTICIPACION PARA EL BUEN VIVIR”*

LUGAR: SAN FERNANDO DE APURE. ESTADO APURE. 2013

### **PRESENTACIÓN**

Desde el Postgrado de Gestión en Salud Pública del Servicio Autónomo Instituto de Altos Estudios “Dr. Arnoldo Gabaldon”, se realizaron las II Jornadas Científicas de Salud Pública en San Fernando de Apure, capital del estado Apure, tituladas “Gestión, Comuna y Participación para el Buen Vivir”, con el interés de generar conocimientos para la construcción del Sistema Público Nacional de Salud (SPNS), bajo la concepción de la salud como un derecho humano fundamental, comprendiendo el mismo en su esencia filosófica y epistémica, como una aproximación a la generación y existencia de condiciones que garanticen una buena vida, digna, llena de plenitud, dulce, armoniosa y de reconocimiento del otro y la otra, para la buena convivencia.

Esta concepción es asumida y fundamentada en las luchas de ser y de estar en el mundo de las comunidades campesinas e indígenas de América Latina, y a la que estos llaman el Vivir Bien o Buen Vivir, cuya traducción al español proviene de las expresiones Suma Qamaña, en idioma aymara, Suma Kawsay en Quechua, y Ñande Reko en Guaraní. La construcción del Vivir Bien exige y requiere de la participación de diferentes actores, que van desde los pueblos indígenas, las organizaciones comunitarias, los movimientos sociales, los intelectuales, los políticos, los gobiernos y los ciudadanos y ciudadanas en general.

En este sentido, desde los inicios del proceso revolucionario que hoy se vive en la República Bolivariana de Venezuela, el Comandante Supremo Hugo Rafael Chávez Frías siempre puso de manifiesto una concepción muy progresista de la gestión de las políticas públicas, y en el mayor de sus legados, nuestra carta magna, le confirió a la salud el rango constitucional como un derecho humano fundamental asociado a la vida, dentro de los aspectos esenciales se destaca un nuevo modelo de gestión, con un espíritu más humano, impulsado por la promoción de la salud, la prevención de las

enfermedades, es decir una salud más humana que se exprese en un Sistema Público Nacional de Salud (SPNS) para todos y todas.

En el marco de este pensamiento y dado a los contenidos, reflexiones y planteamientos que resultaron de las II Jornadas Científicas del Postgrado Gestión en Salud Pública, “*Gestión, Comuna y Participación para el Buen Vivir*”, se plantea la publicación de una memoria para contribuir a la socialización de los conocimientos obtenidos.

La presente Memoria abre con la intervención de un invitado de honor, escritor, conferencista, músico y filósofo boliviano, el Dr. Rafael Bautista, quien con su ponencia central titulada “Mito o Paradigma del Buen Vivir” señalaba que, el Vivir Bien es un horizonte, en el cual el ser humano aparece como el responsable de restaurar las relaciones comunitarias en toda la vida, el ser humano ahí se convierte en un ser responsable, que entra en sintonía con los ríos de la vida, con la fluidez de la misma vida, con la renovación y restauración continua de la propia vida. Esta perspectiva paradigmática como se menciona anteriormente, armoniza y se entrelaza con aquella máxima telúrica, gritada por los jóvenes preocupados por el cambio climático y citada por el comandante Chávez, y hecha propia en su discurso en la cumbre de la XV Conferencia Internacional de la Organización de Naciones Unidas sobre Cambio Climático, *No cambiemos el clima ¡Cambiamos el sistema! y en consecuencia comenzaremos a salvar el planeta.*

El texto, cuenta además con la participación de intelectuales sociales de diversas regiones del país, que han escrito y formulado propuestas acerca de la participación, la organización en salud, y de la comuna, como espacio de transformación social. Una mención especial la merecen los estudiantes de nuestro postgrado y voceros de las organizaciones del Poder Popular, que desde distintas disciplinas y experiencias, formuladas desde sus producciones académicas y comunitarias, ofrecieron análisis plurales teóricos, críticos, propositivos, los cuales fueron agrupados en segmentos temáticos titulados: Experiencias en comunas, gestión y participación para el buen vivir.

Adicionalmente se realizaron mesas de trabajo, en las que todas y todos los participantes contribuyeron a generar un espacio de discusión sobre el funcionamiento actual del SPNS, la producción y sistematización de saberes para contribuir al fortalecimiento de la participación en salud y la consolidación de la comuna, como contexto de acción y expresión del poder popular en la gestión local. Desde estas mesas de trabajo se evidenciaron las potencialidades existentes para cumplir con tales propósitos, así como también, los problemas que se presentan y sus posibles

soluciones, profundizando en los principios de gratuidad, igualdad, equidad, solidaridad, accesibilidad y cobertura que garanticen el BUEN VIVIR de la población venezolana.

Cabe destacar que una de las conferencias y dos de las experiencias expuestas en la Jornadas, en la actualidad forman parte de la producción bibliográfica del servicio autónomo IAE, en tal sentido, para los efectos de la presente memoria solo se incluyen sus presentaciones en la parte de los anexos, lo mismo sucede con el trabajo de Asenso del Equipo UNELLEZ

Finalmente, el comité organizador de estas II Jornadas, los compiladores, transcriptores, relatores, coordinadores de las mesas de trabajo y colaboradores, aspiramos que el presente libro cumpla el propósito de mostrar un panorama sobre los contenidos planteados en el mismo, así como también confiamos en ofrecer orientaciones para hacer posible mediante desafíos académicos, institucionales, comunitarios, sociales y políticos, que el Vivir Bien, la participación en salud y la comuna, se constituyan mas allá de un mito en un paradigma alternativo, que permita la consolidación del Estado Social y Democrático de Justicia y Derecho establecido en nuestra Constitución Nacional.

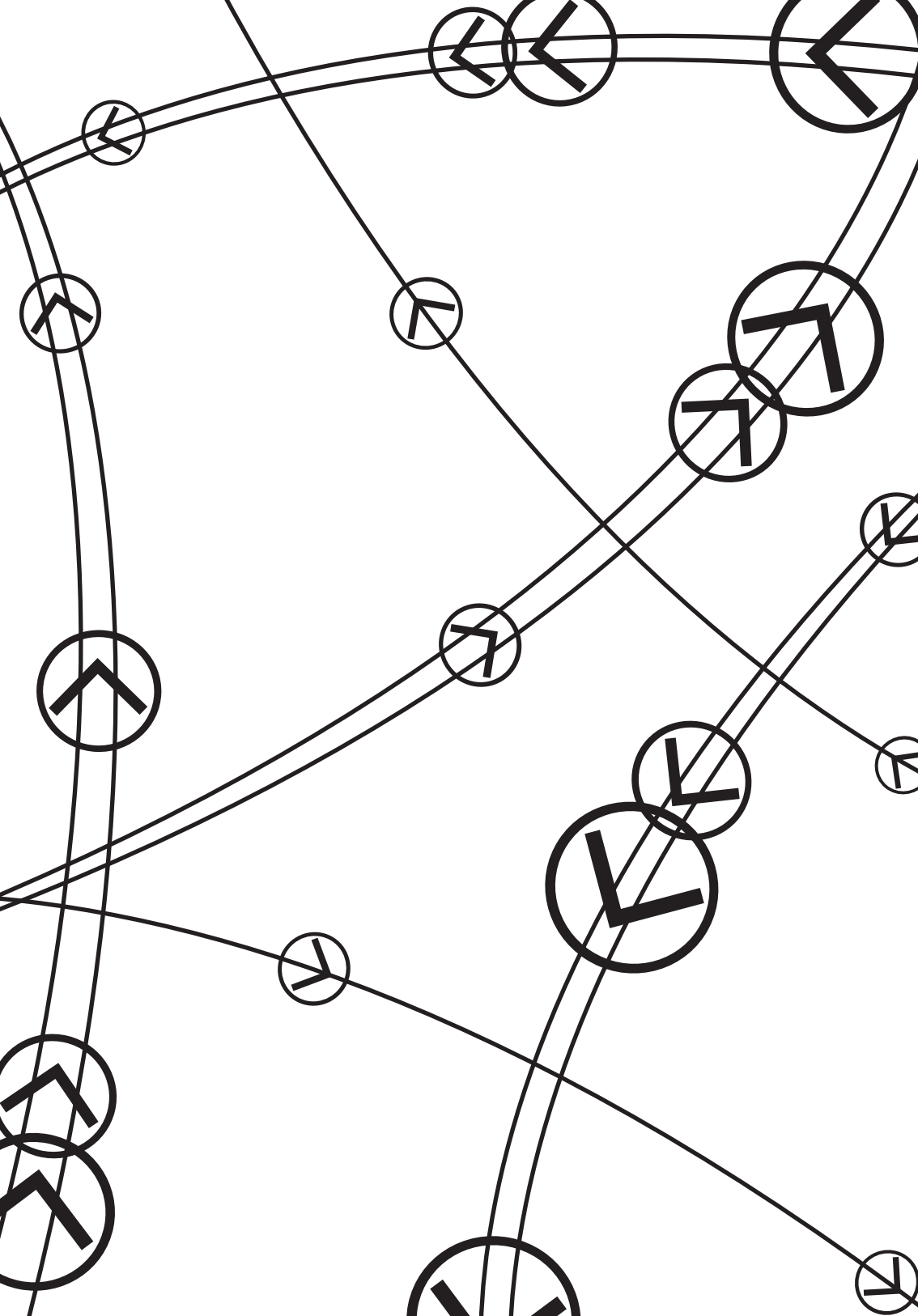

## **II JORNADAS DEL POSTGRADO DE GESTION EN SALUD PÚBLICA.**

*“GESTION, COMUNAS Y PARTICIPACION PARA EL BUEN VIVIR”*

LUGAR: SAN FERNANDO DE APURE. ESTADO APURE. 2013

### **OBJETIVO:**

Generar y sociabilizar conocimientos alcanzados desde el intercambio de saberes de los y las participante en estas Jornadas, para la construcción y desarrollo de estrategias de participación y de gestión en salud pública, bajo el enfoque transformador del paradigma buen vivir, dirigido a funcionarios y funcionarias adscritos al ministerios del poder popular para la salud, otros ministerios e instituciones, estudiantes de nuestros postgrados, voceros y voceras comunitarias y demás organizaciones sociales.

### **AREAS TEMÁTICAS:**

- Gestión en Salud Pública bajo el enfoque transformador del paradigma buen vivir.
- La Participación pensada desde del paradigma buen vivir.
- Comuna y su construcción bajo el enfoque del paradigma buen vivir.

### **COMITÉ ORGANIZADOR:**

- **Tulia Hernández** – Directora Ejecutiva del IAE.
- **María Naranjo** – Directora de Investigación del IAE.
- **Benny Suárez** – Director de Postgrado del IAE.
- **Daisy Camacaro** – Directora de Interacción Social.
- **Julia Rosa Varela** – Coordinadora Postgrado de Gestión en Salud Pública IAE.
- **María Eugenia Colmenares** – Directora Estatal de Salud Edo. Apure (INSALUD).

- **Carmen Teresa Amaya** – Coordinadora Académica Postgrado de Gestión en Salud Pública del Edo. Apure.
- **Juan Carlos Mercado** – Coordinador de Investigación y Educación del Instituto Autónomo de la Salud del Estado Apure (INSALUD) San Fernando, Estado Apure.
- **Rosmira Milano** – Docente Investigadora Instituto de Altos Estudios “Dr. Arnoldo Gabaldon”.
- **Yvonne Guédez** – Docente Investigadora Instituto de Altos Estudios “Dr. Arnoldo Gabaldon”.
- **Fanny Dávila L.** – Docente Investigadora Instituto de Altos Estudios “Dr. Arnoldo Gabaldon”.
- **Nelisa Miguelena** – Docente Investigadora Instituto de Altos Estudios “Dr. Arnoldo Gabaldon”.
- **Juan Quintana** – Docente Investigador Instituto de Altos Estudios “Dr. Arnoldo Gabaldon”.
- **William Palomo** – Docente Investigador Instituto de Altos Estudios “Dr. Arnoldo Gabaldon”.
- **Luis Valera** – Docente Investigador Instituto de Altos Estudios “Dr. Arnoldo Gabaldon”.
- **Gustavo E. Jaime** – Docente Investigador Instituto de Altos Estudios “Dr. Arnoldo Gabaldon”.
- **Emilio Fernández** – Docente Investigador Instituto de Altos Estudios “Dr. Arnoldo Gabaldon”.
- **Sandra Fernández** – Docente Investigadora Instituto de Altos Estudios “Dr. Arnoldo Gabaldon”.

## COMISIONES DE APOYO

### Secretarial y Logístico:

- **Yenitza Montero.** Coordinación Postgrado de Gestión en Salud Pública.
- **Darling Sequera.** Coordinación Postgrado de Gestión en Salud Pública.

## Publicaciones y soluciones graficas:

- **Yadira Salas.** Servicio de Publicaciones y Soluciones Graficas, Dirección Gestión de Información, S.A. Instituto de Altos Estudios “Dr. Arnoldo Gabaldon” (IAE).
- **Oswaldo Flores.** Servicio de Publicaciones y Soluciones Graficas, Dirección Gestión de Información, S.A. Instituto de Altos Estudios “Dr. Arnoldo Gabaldon” (IAE).
- **Daniel Montilla.** Servicio de Publicaciones y Soluciones Graficas, Dirección Gestión de Información, S.A. Instituto de Altos Estudios “Dr. Arnoldo Gabaldon” (IAE).
- **Yeledith Pérez.** Servicios Audiovisuales gestión de información, S.A. Instituto de Altos Estudios “Dr. Arnoldo Gabaldon” (IAE).
- **Anny Sarahí Rodríguez.** Servicios Audiovisuales gestión de información, S.A. Instituto de Altos Estudios “Dr. Arnoldo Gabaldon” (IAE).
- **William Vivas.** Servicios Audiovisuales gestión de información, S.A. Instituto de Altos Estudios “Dr. Arnoldo Gabaldon” (IAE).

## Prensa y Comunicaciones:

- **Enrique Acosta.** Oficina de Relaciones públicas, Dirección Ejecutiva, S.A. Instituto de Altos Estudios “Dr. Arnoldo Gabaldon” (IAE).

## Inscripciones y Soporte Técnico:

- **Julissa Romero.** Oficina Control de Estudios, Dirección de Postgrado S.A. Instituto de Altos Estudios “Dr. Arnoldo Gabaldon” (IAE).
- **Gustavo Martínez.** Dirección de Gestión Tecnológica- Soporte Técnico.
- **Luis Morales.** Dirección de Gestión Tecnológica- Soporte Técnico.

# PROGRAMA

**Martes 14/05/2013**

**Horario**

**Actividad**

2:30 a 5:00 p.m.

Inscripciones

**Miercoles 15/05/2013**

**Mañana**

**Horario**

**Actividad**

8:00 - 8:15 a.m.

**Palabras de Bienvenida:**

Dra. María Eugenia Colmenares Sarmiento  
*Presidenta de INSALUD del Estado Apure.*

8:15 - 8:30 a.m.

**Palabras de Apertura:**

Dra. Tullia Hernández  
*Directora Ejecutiva del S.A. IAE "Dr. Arnoldo Gabaldon"*

8:30 - 9:15 a.m.

**Impacto de Barrio Adentro en la Regionalización del Sistema Público Nacional de Salud:**

Joel Caraballo  
*Venezuela MPPS*

9:15 - 10:00 a.m.

**Estrategias para las Comunas en el Marco del Buen Vivir:**

Nicmer Evans  
*Venezuela*

10:00 - 10:30 a.m.

**Refrigerio**

10:30 - 12:00 m.

**Mito o Paradigma del Buen Vivir:**

Prof. Rafael Bautista  
*Bolivia*

12:00 - 12:30 m.

**Ciclo de preguntas y respuestas**

12:30 - 2:00 p.m.

**Almuerzo Libre**

**Mañana**

**Horario**

**Actividad**

2:00 - 4:00 p.m.

**Mesas de Trabajo**

4:00 - 4:30 p.m.

**Ciclo de preguntas y respuestas**

4:30 p.m.

**Refrigerio**

5:00 p.m.

**Acto Cultural**

# PROGRAMA

Jueves 16/05/2013

## Mañana

### Horario

### Actividad

8:00 - 8:30 a.m.	<b>EXPERIENCIAS EN COMUNAS, GESTIÓN EN SALUD PARTICIPACIÓN</b> <b>Balance de Gestión Social de Consejos Comunales en la Parroquia El Recreo.</b> <b>Municipio San Fernando - Estado Apure.</b> Richard Hoyle / Grushenka Acosta-Unellez.
8:30 - 8:45 a.m.	<b>Consejo Comunal Socio Productivo el Brazo.</b> <b>Biruaca Aldea Integral del Adulto y Adulta Mayor, Estado Apure.</b> Trina Colina / Osvaldo Ojeda.
8:45 - 9:00 a.m.	<b>Consejo Comunal Santa Juana 2, San Fernando Voceros de Niños, Niñas y Adolescentes. Estado Apure.</b> Yesica Blanco.
9:00 - 9:15 a.m.	<b>Proyecto para la Construcción de una Comuna Socialista en Jusepín.</b> <b>Municipio Maturín, Estado Monagas.</b> Walkiria Ledezma / Egdar Hernández / Odalys Méndez.
9:15 - 9:45 a.m.	<b>Sistematización para la Conformación de las Comunas en el Municipio Tubores. Estado Nueva Esparta.</b> Flor Canelón / Sergio Martínez / Oscar Antepaz
9:45 - 10:00 a.m.	<b>Ciclo de Preguntas y Respuestas.</b>
10:00 a.m.	<b>Refrigerio.</b>
10:30 - 12:00 m.	<b>Mesas de Trabajo</b>
12:00 - 12:30 p.m.	<b>Ciclo de Preguntas y Respuestas.</b>
12:30 - 2:00 p.m.	<b>Almuerzo Libre.</b>

## Tarde

### Horario

### Actividad

2:00 - 2:45 p.m.	<b>Video.</b>
2:45 - 3:00 p.m.	<b>Refrigerio.</b>
3:00 - 4:00 p.m.	<b>Relatoria de las Mesas.</b>
4:00 - 4:30 p.m.	<b>Ciclo de Preguntas y Respuestas - Plenarias.</b>
4:30 - 5:00 p.m.	<b>Cierre de la Jornada y Entrega de Credenciales.</b>

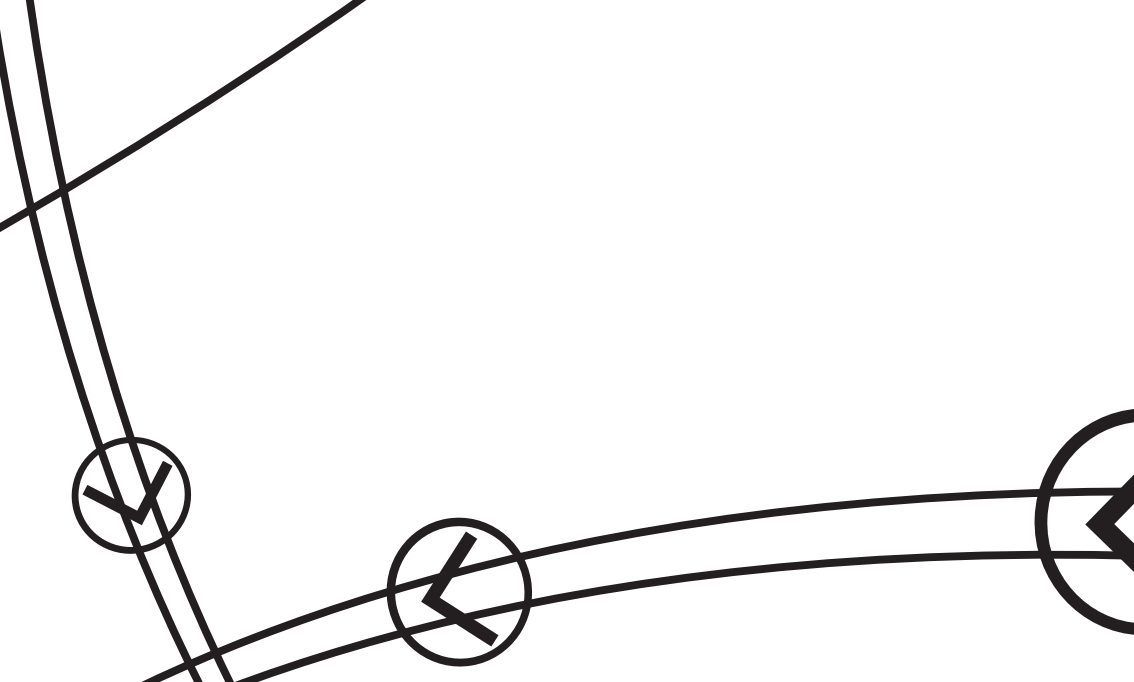
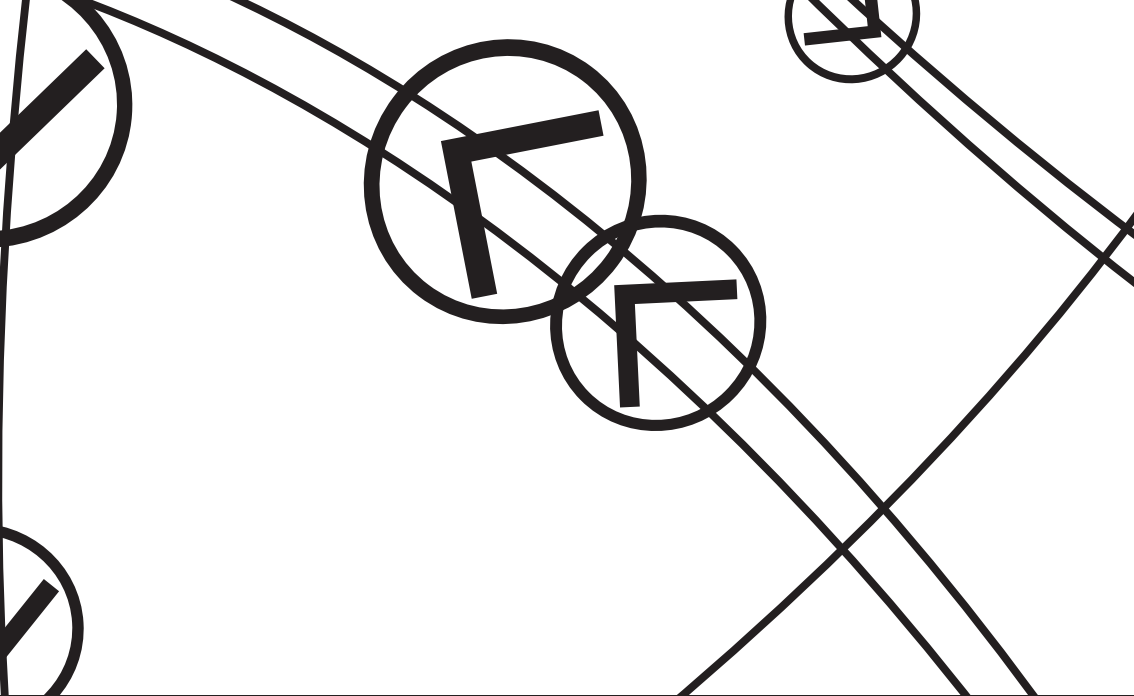

The image features a central white rectangular box with a black border, containing the text "Palabras de Instalación". This box is set against a background of black lines and circles. Some circles contain stylized, thick-lined symbols that resemble the letter 'L' or '7'. The lines and circles are arranged in a way that suggests a network or a series of connections, with some lines extending from the central box to other parts of the frame. The overall aesthetic is minimalist and geometric.

**Palabras  
de Instalación**

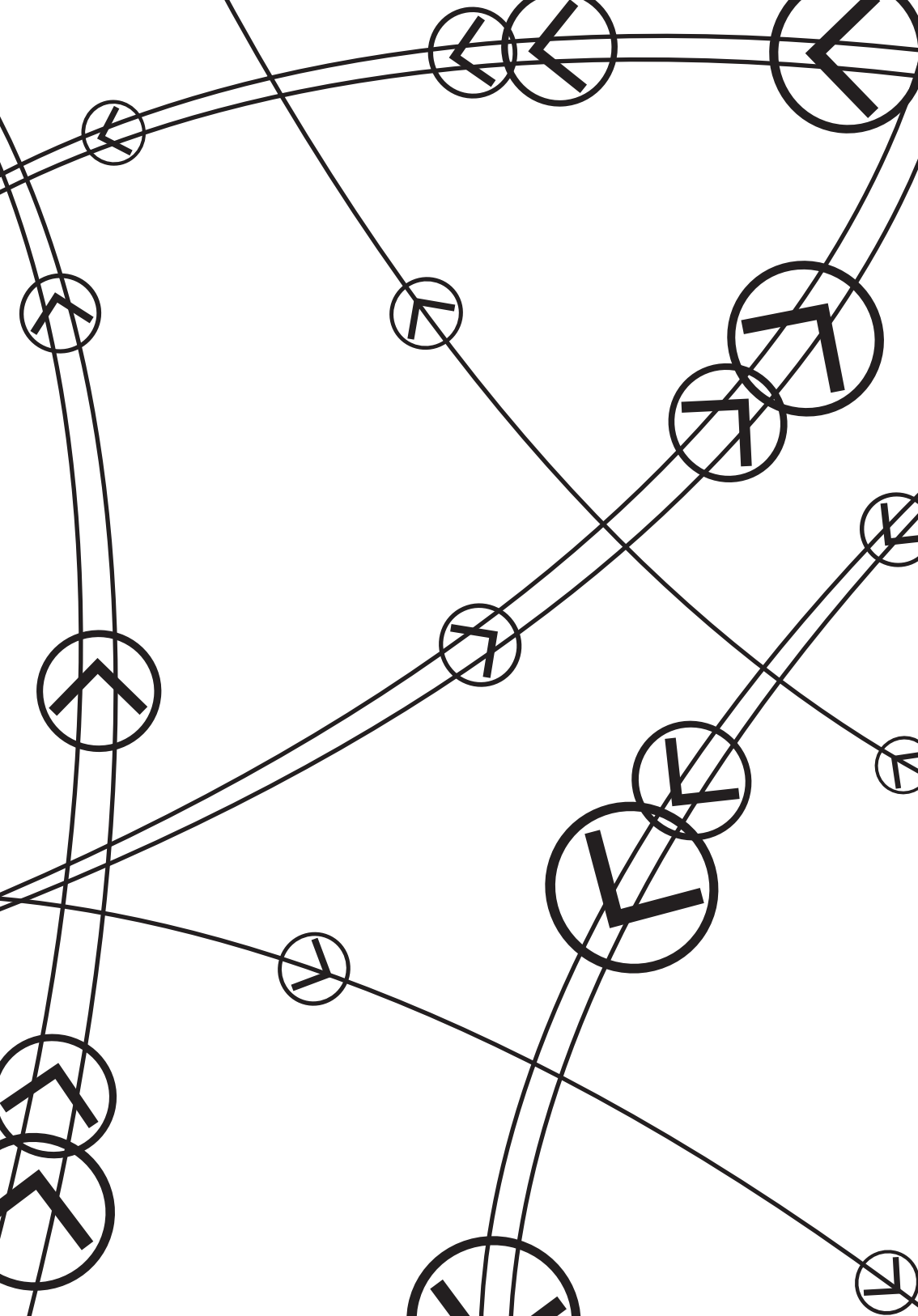

Palabras de

## Ofelia Padrón

Secretaría General de Gobierno del estado Apure



Buenos días camaradas, ponentes internacionales y nacionales, funcionarios y funcionarias del MPPS, voceras y voceros comunitarios que en este momento nos acompañan, reciban todos un caluroso saludo en nombre del Ciudadano Gobernador del estado Apure el Cnel. Ramos Carrizales quien no pudo acompañarnos por compromisos mayores, sin embargo, aquí estamos una vez más cumpliendo con el gobierno revolucionario y con estos funcionarios que han venido hoy a traer esos saberes, para construir lo que la estrategia para la gestión pública, quiero resaltar que esta jornada aportara insumos para construir un nuevo paradigma, para lograr el acercamiento y la integración del poder popular en el marco de lo que es el buen vivir. Es de destacar, que todo esto, está enmarcado en lo que la propuesta de nuestro Plan Socialista 2013-2019 y que fue una iniciativa de nuestro comandante supremo de la revolución bolivariana Hugo Chávez, ese hombre tan sabio que siempre le dio esa confianza al poder popular, porque es con el poder popular que vamos a construir y a generar esas estrategias para vincularnos poder constituido y poder constituyente.

Realmente siempre nos ha preocupado, y se lo he manifestado a la Dra. María Eugenia Colmenares, este elemento, que es la clave para optimizar los recursos económicos y los programas de gestión pública, dirigidos hacia las comunidades organizadas, debe haber una articulación para que de verdad logremos profundizar para la construcción del socialismo bolivariano en Venezuela.

Camaradas, estamos muy complacidos de que se desarrollen en el estado estas II Jornada del Postgrado de Gestión en Salud Pública del IAE, es realmente un privilegio que se discuta aquí todo lo referente a la gestión, comuna y participación para el buen vivir.

En nombre del ciudadano gobernador del estado, les deseo todo el éxito, y espero que puedan construir esa estrategia para lograr el gran objetivo el buen vivir.

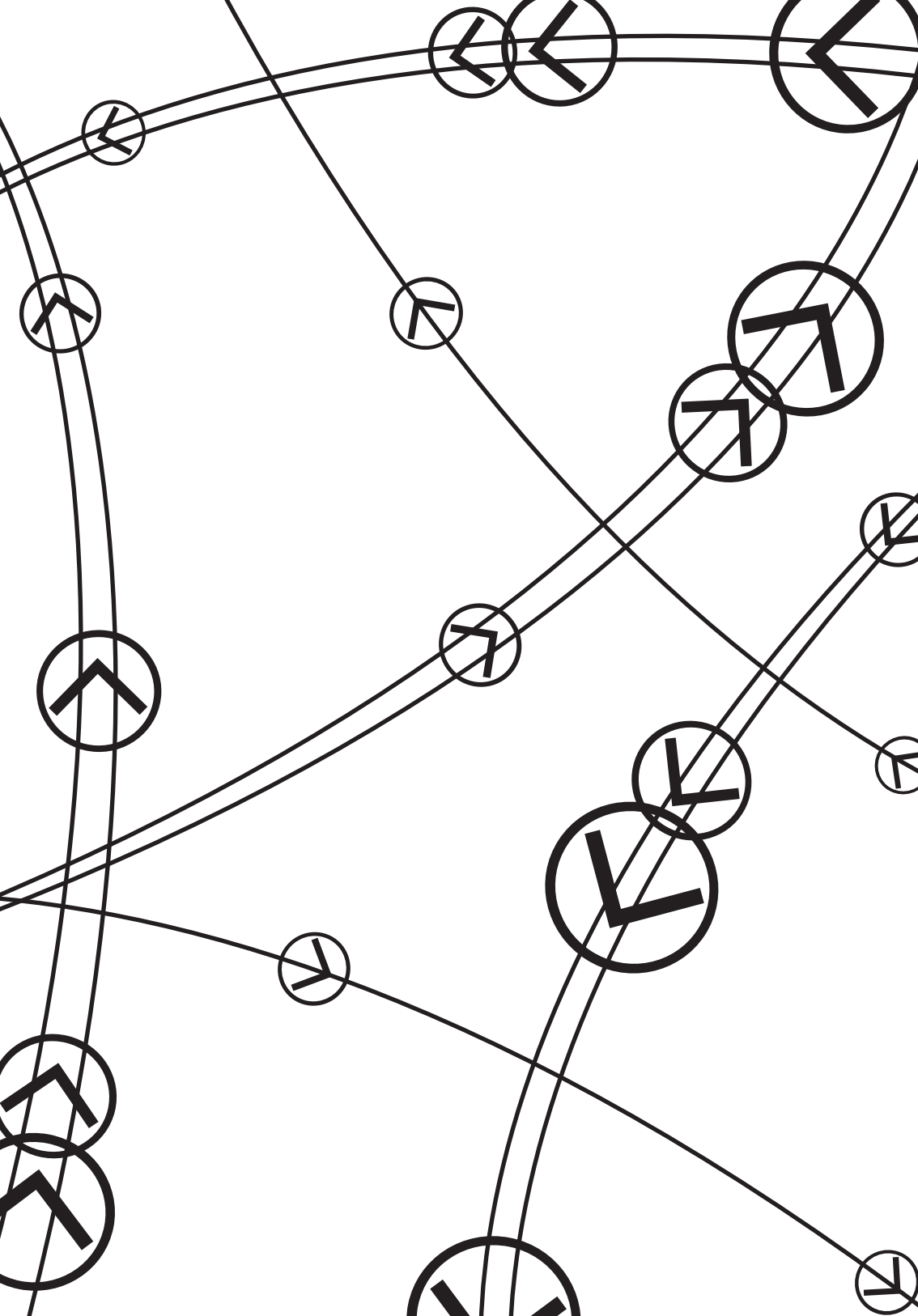

---

---

*Palabras de*

## **Dra. Tulia Hernández**

*Directora Ejecutiva del S.A. Instituto de Altos Estudios “Dr. Arnoldo Gabaldon”*



---

Buenos días a todas y todos, quiero agradecerles la presencia en este recinto y la acogida a las II Jornada del Postgrado de Gestión en Salud Pública del Servicio Autónomo Instituto de Altos Estudios Dr. “Arnoldo Gabaldon” (IAE) agradezco también la presencia de la Dra. María Eugenia Colmenares, que nos ha acompañado en todo este proceso, a la Lcda. Carmen Teresa Amaya, a la Soc. Lourdes Navas y sobre todo a el equipo de del Postgrado de Gestión en Salud Pública y al personal de apoyo técnico y administrativo del IAE que nos han acompañado.

Les saludo antes de comenzar con la instalación de las jornadas, que hemos considerado pertinente, sea instalada por las autoridades de esta región, y en este preámbulo lo que queremos es presentarnos, dar a conocer nuestro instituto, ya que todos los presentes quizás no lo conozcan.

El instituto de Altos Estudios Dr. “Arnoldo Gabaldon” es un servicio autónomo adscrito al Ministerio del Poder Popular para la salud (MPPS) cuya misión es la formación integral del talento del Sistema Público Nacional de Salud (SPNS) para contribuir a su fortalecimiento y desarrollo, pero es un instituto que además de dar postgrado, se encarga también de la formación de los voceras y voceros comunitarios, que entiendo hay un grupo representativo en este recinto, por lo tanto, esa es una opción de formación que podemos ofrecer al estado Apure, lo ofrezco a las autoridades, cabe destacar, que aquí se encuentra el Dr. Joel Caraballo, quien ha venido trabajando en ello en otras regiones, en función de la construcción del poder comunal en salud, para las áreas de salud integral comunitaria (ASIC)

El Instituto ha llevado a cabo aquí en el estado Apure, varias cohortes del Postgrado de Gestión en Salud Pública y actualmente también el postgrado de Epidemiología, esa fue una de las razones fundamentales de querer venir al estado Apure a desarrollar estas jornadas, ya que este estado siempre ha estado presto a brindarla a su personal de salud una oportunidad de mejora profesional.

Es importante transmitirles que estamos en la construcción de estrategias dirigidas hacia el buen vivir, como elemento fundamental para la construcción del estado comunal y quisimos en esta oportunidad presentar algunas de estas experiencias en esta jornada con el fin de divulgar lo que están haciendo los consejos comunales del estado Apure en función de la construcción del estado comunal y por ende, de la patria socialista y también divulgar el aporte a esta construcción que se da desde los postgrados del IAE, donde muchas de sus Tesis pueden transformarse en un elemento que aporta a una comunidad o consejo comunal elementos para fortalecer sus capacidades y competencias para desarrollar su comuna socialista, como parte fundamental del poder popular, entonces el objetivo de nuestra jornada es generar espacios de actualización de saberes, discusión y construcción de estrategias para el desarrollo de la gestión, la participación, las comunas hacia el buen vivir, de manera que aquí estamos integrando todo lo que es la gestión de salud vinculado al buen vivir, a las comunas y a las estrategias socioproductivas, elementos fundamentales que determinan el estado de salud de la población.

En este sentido, este es un encuentro para divulgar, conocernos y permitirnos aprender de algunas experiencias del estado Apure, y de otros estados del oriente venezolano como el estado Monagas y Nueva Esparta y de mucho más allá de nuestra frontera compartir con el Dr. Rafael Bautista de Bolivia, todo lo que el nos pueda compartir sobre la filosofía del buen vivir, muy desarrollada, discutida y avanzada en su país. Contaremos también con la presencia de dos compañeros, como ponentes nacionales, el Dr. Joel Caraballo que en el marco de la construcción del SPNS y las ASIC nos llevara a la discusión de las comunas como elemento fundamental de participación protagónica y el Politólogo Nicmer Evans que nos disertara de como trabajar con las comunas hacia el buen vivir.

Me despido complacida, porque tendremos dos días para compartir, establecer lazos de cooperación con el estado Apure, sus autoridades, los consejos comunales, los trabajadores de salud, esperemos entonces sacar el mayor provecho de esta jornada con la sistematización de toda esta experiencia para la posterior divulgación a nivel nacional.

Muchas gracias, bienvenidas y bienvenidos todos.



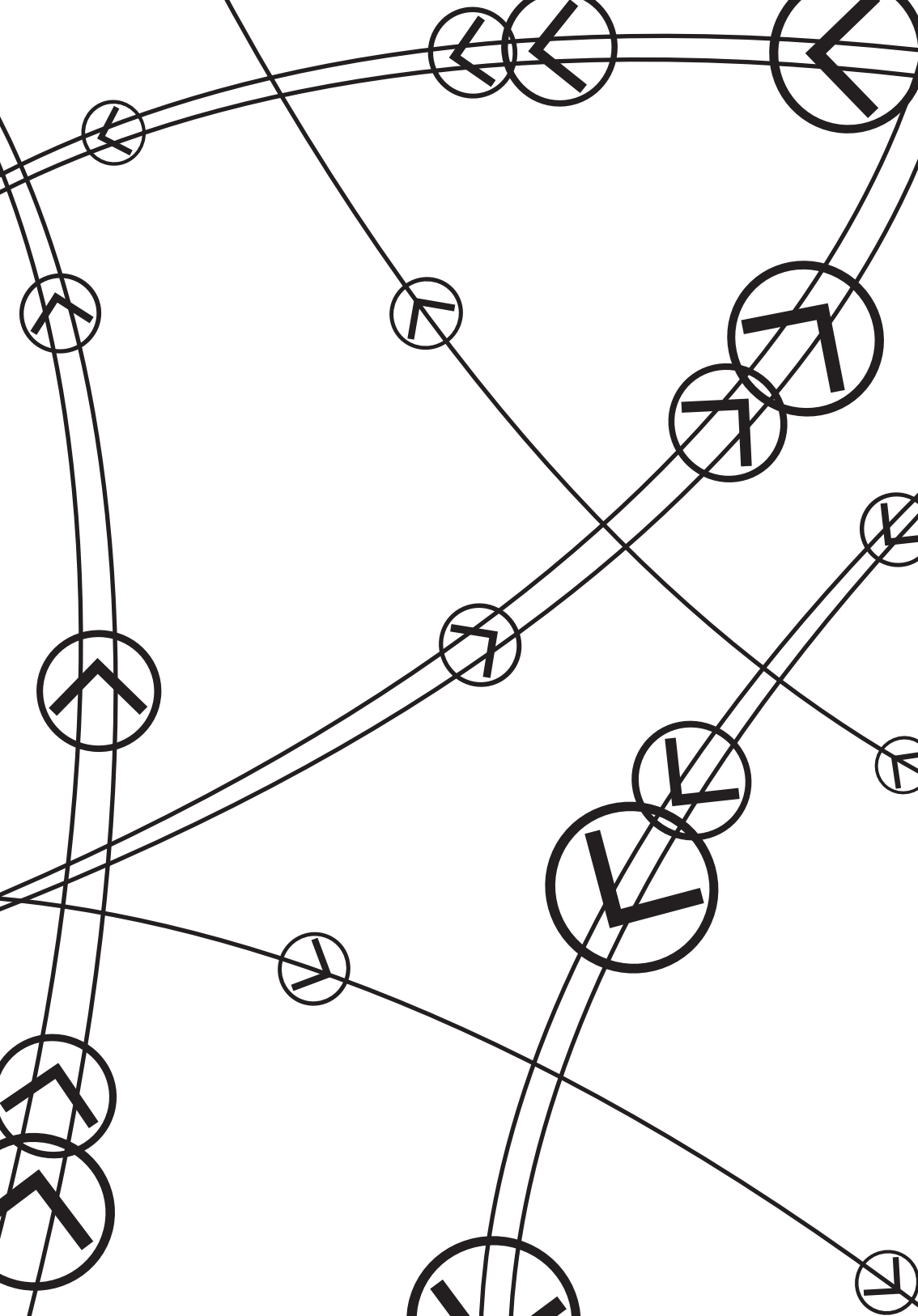

## Dra. María Eugenia Colmenares

Presidenta INSALUD del estado Apure



Soy la Doctora María Eugenia Colmenares médica del Batallón 51, actualmente en la Dirección Regional de Salud de Apure, bueno en el día de hoy nos encontramos aquí en las instalaciones de la UNELLEZ, realizando la segunda jornada en Gestión de Salud Pública con participación del Poder Popular para el Buen Vivir, esta discusión nos permite a nosotros crear espacios donde el poder popular, la comunidad, pueda expresar su trabajo y sus experiencias en cuanto a la salud pública en la comunidad. Nos sentimos orgullosos y emotivos por a ver sido escogidos como sede de las segundas jornada, agradecida al Instituto de Altos Estudio por toda la colaboración que le han dado al estado Apure, ya que ellos han traído a nuestro estado llanero postgrados de Epidemiología, posgrados de Salud Pública, y nos permite a nosotros pues educar y formar muchísimo más a nuestros salubrista.

**P: ¿Cuál es la cantidad de Personas que se espera formar?**

**R:** Bueno son alrededor de 250 personas, era la meta que teníamos, pero realmente hemos rebasado esas expectativas, actualmente estamos en la parte de la inscripción, tenemos participantes internacionales, cosa que no se había visto en ámbito de lo que es el marco de lo que era la participación popular en la salud pública, es primera vez que tenemos invitados internacionales, mostrando su experiencia aquí en nuestro estado llanero.

**P: ¿Cuáles son las expectativas para estas jornadas?**

**R:** Bueno nosotros a raíz de esta jornada lo que queremos es impulsar muchísimo más, la participación de la comunidad, de los Consejos Comunales, de las comunas en construcción en ese Buen Vivir en el marco de la patria 2013-2019 que nos dejó nuestro Comandante Supremo Hugo Chávez.

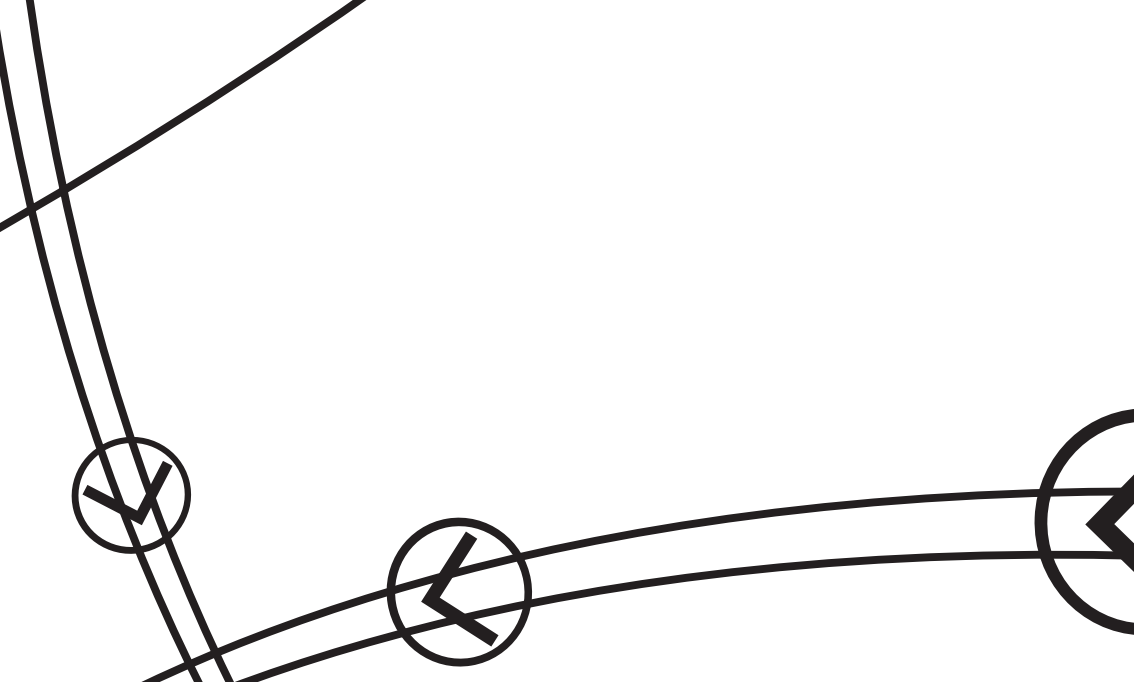
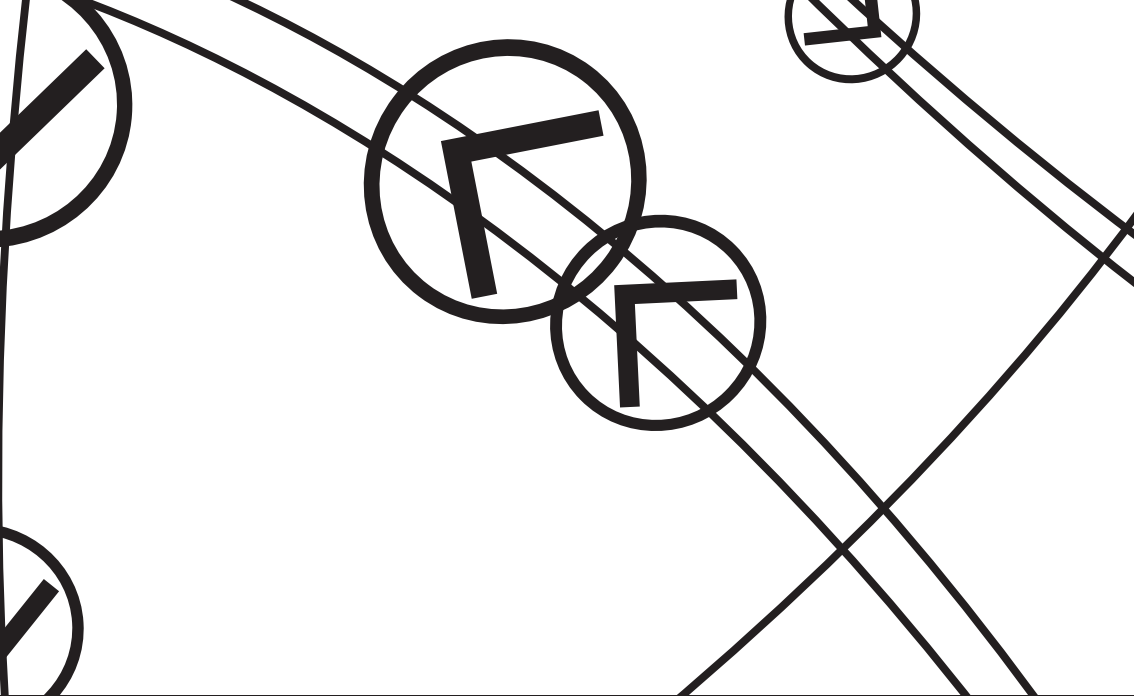

The image features a central white rectangular box with the text "Ponencia Central" in a bold, black, serif font. This box is set against a background of a network of black lines and circles. Some circles are larger and contain thick black L-shaped symbols, while others are smaller and contain thin black L-shaped symbols. The lines connect these circles in a complex, web-like pattern, creating a sense of interconnectedness and flow. The overall aesthetic is minimalist and modern, with a focus on geometric forms and negative space.

**Ponencia  
Central**

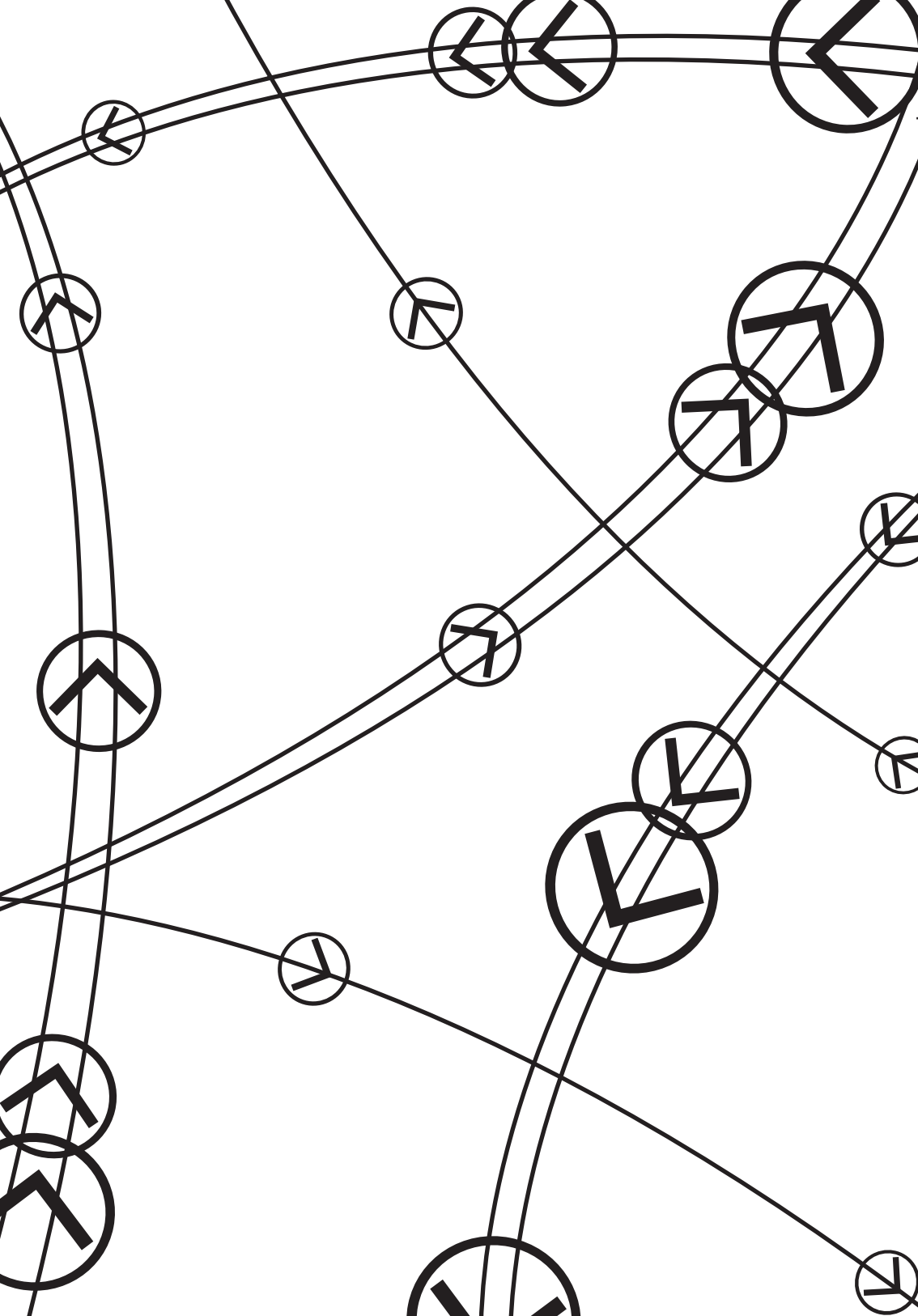

# Mito o Paradigma del Buen Vivir

Dr. Rafael Bautista

Antes de darle la palabra a Rafael, esta mañana Fernando nos hablaba de la Cosmovisión, nosotros estuvimos debatiendo la **Cosmovisión** del Buen Vivir, un párrafo muy pequeño de los autores seleccionado:

*<sup>1</sup>Cosmovisión: Todas las culturas tienen una forma de ver, sentir percibir y proyectar el mundo, al conjunto de estas formas se conoce como Cosmovisión o Visión Cósmica. Los abuelos y abuelas de los pueblos ancestrales, hicieron florecer la cultura de la vida inspirados en la expresión del multiverso, donde todo está conectado, interrelacionado, nada está fuera, sino por el contrario “todo es parte de...”; la armonía y equilibrio de uno y del todo es importante para la comunidad. Es así que en gran parte de los pueblos de la región andina de Colombia, Ecuador, Bolivia, Perú, Chile y Argentina, y en los pueblos ancestrales (primeras Naciones) de Norteamérica pervive la Cosmovisión Ancestral o Visión Cósmica, que es una forma de comprender, de percibir el mundo y expresarse en las relaciones de vida. Existen muchas naciones y culturas en el Abya Yala, cada una de ellas con sus propias identidades, pero con una esencia común: el paradigma comunitario basado en la vida en armonía y el equilibrio con el entorno.*

Dejamos antes ustedes, bienvenido, compañero **Rafael Bautista para la ponencia Mito o Paradigma del Buen Vivir.**

Buenas tardes, antes que nada la nobleza obliga, debo agradecer a la gente que ha hecho posible mi presencia aquí en Venezuela, tanto a la Dra. Tulia Hernández, a Rosmira Milano a Yenitza y a todas las personas que he conocido desde que he arribado por primera vez a Venezuela, desde el aeropuerto hasta San Fernando de Apure, a todos ellos muchas gracias. Se me ha pedido e invitado a hablar sobre el **Vivir Bien**, la coincidencia está en que en el viaje entre Maracay y acá me enfermé un poco y alguien me pregunta esta mañana ¿cómo te sientes? y yo le digo pues estoy mejor pero no estoy bien, pues ahí comprenderán un poco la diferencia, se puede

<sup>1</sup>Buen Vivir / Vivir Bien. Filosofía, políticas, estrategias y experiencias regionales andinas. Fernando Huanacuni Mamani Coordinadora Andina de Organizaciones Indígenas - CAOÍ. Coordinador General: Miguel Palacín Quispe Jr. Carlos Arrieta 1049, Lima 1, Perú Teléfono 00511-2651061. www.minkandina.org - prensa.caofi@gmail.com - Primera edición Febrero de 2010. Corrección de estilo: Norma Aguilar Alvarado.

estar mejor, pero no bien, porque estar **bien** significa, *estar en la plenitud de nuestras capacidades, estar bien implica estar en equilibrio, cuando uno está equilibrado, sus capacidades están en plenitud, y las capacidades no son solo físicas, sino las capacidades son también anímicas, psicológicas y espirituales. Es decir que el **vivir bien** tiene que ver con la suma y el conjunto de todo un equilibrio que acontece cuando las capacidades están en plenitud.*

Hace poco yo escribí, el libro este que se llama “**Hace una constitución del sentido significativo del vivir bien**”, que era la continuación de una serie de reflexiones que empezaron con qué significa el estado plurinacional, y lo último que produce y lo estrenamos en la Paz hace una semana, se llama “**del Mito del Desarrollo al Horizonte del Suma Kamaña**”. Lo que voy a exponer es un poco esto, así que calentito, recién salido del horno, ustedes van a tener las últimas reflexiones en torno al Vivir Bien que estamos revisando allá en Bolivia.

Ahora bien, la anécdota en cuanto al asunto de la enfermedad, creo que me sirve para empezar a poner sobre la mesa el estado actual de la condición humana a nivel universal. **¿Por qué hoy en día se está hablando y hay tanta curiosidad en torno al Vivir Bien?** Porque precisamente hoy en día, el vivir no está ya asegurado, es más, hay una pérdida del sentido de la vida, la crisis financiera que estamos presenciando, sobre todo en el Primer Mundo, está acompañada por una serie de crisis que están afectando la vida entera en el planeta.

No solamente hay crisis financiera, hay crisis alimentaria, hay crisis energética, hay crisis climática, hay crisis en todos los ámbitos de la vida y esto demuestra que las crisis están interconectadas, están interrelacionadas, lo cual habla de una multiplicación de las crisis y lo que estamos viviendo en la actualidad, en esta manifestación de la multiplicidad de crisis que nos están aconteciendo, es algo que ya podemos detectar desde esta parte del mundo.

Lo que está en crisis es una forma de vida que por cinco siglos ha venido globalizándose en el planeta y que ahora está mostrando sus limitaciones y su imposibilidad de darnos solución a todas las crisis que esta forma de vida ha originado. Entonces, ustedes que son médicos, doctores o trabajan en salud, saben que sólo es posible curar a alguien, cuando ese alguien está consciente de su enfermedad. Porque hay enfermos que no quieren reconocer que están enfermos y por lo tanto ni siquiera van al médico. Algo similar está pasando con la humanidad, la humanidad no está queriendo reconocer lo enferma que está y eso lo demuestra la pertinaz, persistencia obcecada que tiene el Primer Mundo de seguir desarrollando un patrón de vida que nos está conduciendo al suicidio colectivo de la humanidad.

La cosa es seria porque nos estamos acercando al punto de no retorno, si es que no remediamos los impactos ambientales que está produciendo la civilización petrolera, sobre todo del primer mundo, el despilfarro al cual están acostumbrados, ha de ser cuasi-imposible remediar aquello, ahora bien, quienes son capaces de proponer o

decirle a la humanidad, si seguimos en este camino sabemos a donde estamos yendo de modo ciego, son los que por siglos han padecido esta forma de vida y saben a donde conduce esto.

Si uno va al Primer Mundo parece que todo va bien, a pesar de que los cordones de pobreza hoy en día ya están presentes en el Primer Mundo y por eso aparece la rebelión de los indignados, es decir, ni siquiera el Primer Mundo está pudiendo solucionar las crisis a las cuales han empujado a la humanidad. Pero el Primer Mundo estuvo acostumbrado al despilfarro. En 1972 apareció un informe, que lo hizo D. Meadows, **Informe al Club de Roma**, a los países ricos de ese entonces, y que se llamó *“Limites del Crecimiento”*. Entonces, fíjense como ese libro habla que una las ilusiones trascendentales que el Primer Mundo ha tratado de convencer a toda la humanidad que el crecimiento económico no tiene límites, ese informe señalaba que el crecimiento debía tener límites.

En el 2011 apareció un informe más preocupante. Se dice lo siguiente, para que consideren la magnitud de esa disparidad que ha ido agudizándose; el uno (1%) del planeta son los ricos del planeta, ya no es el 20% sino que se ha ido recortando al 1%, es decir de 7 mil millones, el 1% sería 70 millones, pero este 1% rico del planeta son apenas los empleados de los verdaderos dueños del planeta, y estos dueños del planetas, son el 1% del 1%, quiere decir 70 mil personas, esos son los dueños del planeta, los que tienen las transnacionales, la banca financiera global; y controla mediante las finanzas toda la economía global.

Dicen los analistas cotejando formación y haciendo proyecciones, este 1% del 1% son familias, son dinastías que desde el siglo XVIII han ido produciendo riquezas a partir del despojo, no solo de la humanidad sino del planeta. Todos dicen: agarremos dos familias los Rothschild que controla la mayor parte de la riquezas del mundo y los Rockefeller, sumemos la cantidad acumulada de riqueza que tienen estas dos familias, y repartámoslos a los 7 mil millones de personas que pueblan el planeta; a cuánto creen nos tocaría por cabeza, dicen que a cada uno nos tocaría 3 millones de dólares, esa es la cantidad solamente de dos familias, que en el patrón económico capitalista y neoliberal han concentrado la acumulación de riqueza en un segmento ínfimo de la población mundial. La disparidad 80 – 20 ahora es 99 – 1, y ese 1% persisten en una forma de vida que saben ellos que no funciona para toda la humanidad. Tiene que sacrificarse al resto de la humanidad para que este 1%, la pase genial; y si nosotros vamos y le decimos a este 1% qué le parece el mundo, dicen: es una maravilla, para ellos no hay problemas. El 99% restante es el que empieza a padecer las consecuencias de la forma de vida, que nos está conduciendo prácticamente al suicidio colectivo de la humanidad.

Pero si se dan cuenta, estamos atravesando un proceso a nivel planetario, en el cual todos los analistas en la economía coinciden en que nos encontramos en un período de transición. Ya no hay un imperio unipolar que controla todo, sino que ese imperio está

en decadencia y que han aparecido potencias emergentes como China, Rusia, Brasil, India que se llaman los BRICS; estas potencias emergentes persisten en un modelo económico que ya sabemos a donde nos conduce. Es por eso que nuestros procesos revolucionarios que estamos viviendo en Latinoamérica, los que algunos llamarían LA PRIMAVERA DEMOCRÁTICA de este nuevo siglo, toma tanta curiosidad a nivel global, porque saben en el Primer Mundo inclusive, que no funcionan ni la economía neoliberal, ni la económica capitalista, porque las consecuencias de todo aquello es básicamente lo que estamos presenciando como crisis y que no parece ser una crisis cíclica, sino que parece ser una crisis terminal.

Pero el problema no es que acabe el capitalismo o que se acabe el neoliberalismo, el problema es que se está acabando la vida en el planeta si persistimos en esa forma de vida. Hay que tomar conciencia del grado de la enfermedad que sufre una civilización que está quemando al planeta y que le llama a eso Desarrollo. Es fundamental que desde esta parte del mundo se tome conciencia de aquello y se pueda proponer de modo efectivo a toda la humanidad una alternativa, porque de lo contrario, si los pobres del mundo también persisten en el modelo de los ricos, vamos acabar el mundo de manera más inmediata y la vida ha de ser imposible de ser vivida.

El problema no es un modelo económico, el problema es la vida. Pero si la vida pierde su sentido, nos enfrentamos ante el suicida, porque para quien la vida no tiene sentido, lo único que le queda es el suicidio; y si la humanidad se comporta de ese modo, necesitamos hacer un freno, necesitamos tomar conciencia de la situación planetaria en la cual nos encontramos y enfrentar aquello de modo serio. Tomar conciencia de la gravedad de la crisis actual que estamos viviendo, es el contexto, el marco desde el cual tiene sentido hablar de una nueva forma de vida. Tiene sentido hablar de una nueva concepción del sentido de la vida. Por cinco siglos, esta forma de vida, le vamos a poner el nombre debido: *la modernidad*, ha seducido prácticamente a todo el planeta a tal grado que concebimos como sinónimos, *desarrollo = modernidad*, y todo lo que suena a moderno nos parece bueno y lo que habría que realizar para desarrollar nuestras economías, desarrollar la salud, la educación, etc.

Pero el problema está en lo siguiente, desde que hemos aparecido al mundo como Repúblicas “Independientes”, el mundo ya estaba consolidado como sistema mundo, es la categoría de **Immanuel Wallerstein** que habla del *Sistema - Mundo*. O sea, el mundo ya estaba organizado cuando nuestras Repúblicas se independizan e ingresan nuestras Repúblicas a un mundo que ya está organizado en torno al mercado global, que en primera instancia fue comandada y patrocinada por el imperio británico, y que después va a hacer sustituida por el imperio norte americano desde 1945, desde el Tratado de Bretton Woods, cuando los gringos imponen el patrón económico a nivel global a partir de su propia moneda, *el dólar*.

Esto quiere decir, que cuando nosotros ingresamos a la arena del mercado global ya está constituido, consolidado a nivel planetario, entonces ingresamos a algo que

ya está hecho y el único modo de ingreso que tenemos es acatar las reglas de ese mercado. Ya para ese entonces, siglo XIX, ya se ha producido la primera revolución industrial que sucede en Inglaterra y que está dinamizando de tal modo la economía que está empezando a producir lo que era inimaginable en economías tradicionales, lo que llamamos la *producción masiva de mercancías*, para lo cual los centros industriales que están también peleando por la hegemonía; por eso va a aparecer la guerra Bonapartista, las guerras entre Francia e Inglaterra sobre todo, ¿por qué?, porque están peleando quien va a ser centro del mundo del desarrollo industrial. Inglaterra patrocina y hasta apoya nuestro proceso de independencia porque quiere privarle a España de toda la periferia que tenía en el nuevo mundo, para constituirnos en su mercado. Una vez que Inglaterra logra esto, tiene en nosotros a lo que vamos a entregarles nuestras materias primas para consolidar su desarrollo industrial, por eso es que entramos de modo subordinado en una economía ya consolidada como quienes vamos a dotarle del sostenimiento energético y de materias primas para ser posible el desarrollo del primer mundo.

Es por eso que, desde que nacemos como Repúblicas, aparecemos de modo subordinado, siendo el sostén material para que pueda producirse el desarrollo industrial del primer mundo, es decir, nuestra condición periférica aseguraba el desarrollo del centro porque en última instancia, los precios de nuestras materias primas nunca las poníamos nosotros, sino que nos eran impuestos, entonces de ese modo se va consolidando una dialéctica desigual; mientras más se desarrolla el primer mundo, necesitan subdesarrollarnos a nosotros para que seamos la condición del sostén real, para que pueda producirse el desarrollo del primer mundo.

Entonces, no aparece el subdesarrollo como falta de desarrollo, sino que el *desarrollo produce subdesarrollo en las periferias*, en este caso las primeras periferias que aparecen en el mundo moderno es el *Nuevo Mundo*, es decir, lo que posteriormente va a ser Latinoamérica, es decir, nosotros vamos a ir alimentado por transferencias de recursos al primer mundo todo aquello que sea posible la opulencia y la riqueza del primer mundo, esto quiere decir, que las riquezas del primer mundo significan: *despojo sistemático de nosotros como humanidad y como recursos naturales*.

Entonces, el capitalismo aparece como una economía subsidiada por nuestros pueblos y por nuestros recursos naturales, por nuestras materias primas y por nuestros recursos energéticos, nosotros somos el sostén de una economía que por sí misma no puede subsistir. Desde el 1492, hemos ido subsidiando y manteniendo las riquezas del primer mundo a costa nuestra. ¿Pero qué nos contaba el primer mundo y que nos contaban las elites nuestras?, nos decían: nosotros somos pobres porque somos subdesarrollados, como si subdesarrollo significara atraso y nos decían somos atrasados porque somos inferiores.

¿De dónde aparece esta categorización de inferioridad? Para que aparezca esta dialéctica desigual entre desarrollo y subdesarrollo, tenemos que ir buscando

históricamente de dónde aparecen estas dicotomías, tenemos que hurgar históricamente de donde es posible hablar de desarrollo y subdesarrollo, tenemos que hacer historia:

Fijense, en 1550, aparece un Dominicano en lo que hoy es la actual Potosí y él declara algo que es entendible en lenguaje teológico, pero que necesita ser comprendido políticamente para mostrar y exponer cómo está apareciendo el mundo moderno, este clérigo dice en 1550, en lo que es actualmente Chuquisaca, Sucre; dice lo siguiente: *habrá como cuatros años que se descubrió una boca del infierno, a donde los españoles sacrifican diariamente a su nuevo Dios, que es el ORO, y esa boca del Infierno se llama Potosí.*

Ahora, analicemos esto porque nos sirve para exponer qué acontece como nuevo mundo, mundo moderno, que empieza a distanciar dicotómicamente a la humanidad y al planeta en un centro que va a ser Europa y una periferia global que va a ser en primera instancia Latinoamérica, después África, después los Países Árabes, después la India, etc. Es decir, que para que se consolide Europa tiene o necesita, convertimos a nosotros en periferia para que ellos se constituyan en centro, es decir, no hay uno sin el otro. Para que pueda producir riqueza, tiene que constituir nuestra miseria. Esto que quiere decir, dice este clérigo: *se abrió una boca del infierno a donde los españoles sacrifican diariamente sus víctimas, su nuevo Dios.*

Se ha producido una inversión en el ámbito de la teología y que está propiciando y justificando una forma de vida que ha aparecido como posible para que Europa se constituya por primera vez en centro del mundo, porque si revisamos historia, fíjense, si, ustedes se ponen a leer a Aristóteles, a los griegos, ¿cómo se refería a Aristóteles de los europeos? cuando Aristóteles escribe la POLITEIA, el libro que se conoce como LA POLÍTICA; describe a los europeos como bárbaros y para los griegos los europeos eran los que vivían del norte de Macedonia hacia arriba, por eso Alejandro el Magno, cuando conquista el mundo, va a oriente va al actual Irak, Irán y llegan a Afganistán, no le interesaba para nada ir al norte. ¿Por qué? porque el mundo civilizado por milenio siempre fue el oriente. Hasta hoy en día decimos, “tenemos que orientarnos”, “hay que orientarse”, esa es una de las cosas que por milenios reconocemos, que el sentido de ubicación siempre proviene del oriente, por eso se dice hoy en día: ¡Orientate pues! ¡Tienes que orientarte!”. Antonio Marcelino un Historiador Romano del siglo IV, cómo se expresa de los pueblos del norte; dice: *Los Hunos o los Celtas son bestias bípedas que tiene algo asemejado al habla.* Lo mismo dice **Jordanus** otro historiador Romano del Siglo VI, dice: *la gente que vive en el norte de Europa son bárbaros y no conocen la civilización.*

Es curioso como que a partir del siglo V, los monjes Benedictinos suben al norte de Europa con la consigna “*ora et labora*” y les enseñan a sembrar trigo y producir pan, a sembrar uva y producir vino, a hacer queso, es decir que la civilización llega al norte de Europa, gracias al desarrollo de la Cristiandad Latina y después de la Cristiandad Bizantina. Es cosa curiosa cuando nos cuentan y nos dicen que en 1492 descubrieron

el nuevo mundo, o sea, nos descubrieron. Hay un libro que ustedes lo pueden ubicar en la internet que se llama **1421** cuyo autor es Gavin Menzies, - un almirante británico que trabajó mucho tiempo en China - él demuestra por mapas de la época que los chinos habían cartografiado todo el mundo y nos habían cartografiado a una exactitud envidiable aun hoy en día, desde Alaska hasta Tierra del Fuego y nos habían puesto al extremo oriente del oriente, es decir, que los chinos de 1421 sabían de la existencia del nuevo mundo.

En la universidad de Teheran en la actual Irán, hay un globo terráqueo que data del siglo VI, después de Cristo. En el politécnico de Alejandría en el siglo II antes de Cristo, Aristóteles dibuja la Tierra y la dibuja en forma redonda, si usted va a la Biblia y ven el libro de Ezequiel, ahí habla de la forma redonda de la tierra, hasta Parménides en el siglo VI antes de Cristo habla de la esfera, qué quiere decir esto; que los únicos ignorantes de que la Tierra era redonda eran los europeos hasta el siglo XVI. Es decir, que toda la historia que nos han contando es un montón de falacias que están desmoronándose cada día, y entre esas *falacias aparece el desarrollo*, si hurgamos en la historia nos damos cuenta de cómo aparecen estas dicotomías.

Otra vez recorramos hasta el 1550, pero esta vez en la Universidad de Valladolid en España, donde se están enfrentado Bartolomé de las Casas (defensor de los Indios) y Ginés de Sepúlveda; quieren discutir o están discutiendo si el indio tiene alma o no. Por qué; porque es fundamental para justificar la conquista; y Ginés es uno de los que va a justificar racionalmente el por qué la conquista es justa y buena y es el que dice: *“los indios no tienen alma y los negros tampoco”, por lo tanto, si cometemos violencia contra algunos de éstos, es como si cometiéramos violencia con un perro, con un gato o con un burro. No tenemos porque tener conciencia de culpa, es más éstos no son víctimas.*

Eduardo Galeano en la Historias del Fuego, llega a cotejar que solamente en el primer siglo de conquista produce 100 millones de muertos, esto quiere decir, que el primer precio que se paga para el desarrollo de Europa es 100 millones de muertos sólo en el primer siglo, es por eso que despoblaron totalmente el Caribe y como ya no tenían mano de obra, tuvieron que esclavizar afros y tuvieron que traerlos acá, fue tanto el genocidio que estaban produciendo que los primeros en protestar fueron los curas.

Esta discusión entre Bartolomé de las Casas y Ginés de Sepúlveda, hace historia, por qué; porque ahí, se constituye la *primera devaluación humana del indio*; no es víctima desde Ginés de Sepúlveda, sino que es inferior, y como es inferior le debe obediencia al que es superior: *El Español*.

La *primera dicotomía* que crea la Conquista para justificarla, producir en nosotros nuestra inferioridad: *la primera dicotomía es superior e inferior*. Solo desde esta dicotomía, es posible que el superior justifique su violencia como algo bueno. Porque en última instancia el culpable ya no es él, el culpable es el inferior que se resiste

a obedecer a quien es superior; y si se resiste, la violencia que le imputo es una violencia justificada, porque me debe obediencia, y si no me obedece entonces es culpable del castigo que yo le infiero. *A partir de esta dicotomía la Conquista asume que el indio no es un igual, es un inferior y por lo tanto la violencia que ha cometido no es injusta, no es mala si no es buena.*

Aparece la *segunda dicotomía, el inferior es bárbaro por naturaleza y el superior es civilizado*. Entonces, en esta suerte de inversión, el invasor está plenamente justificado y como está plenamente justificado puede seguir cometiendo violencia e injusticia, sin conciencia de culpa; por eso puede sacrificar diariamente esas víctimas porque para él ya no son víctimas, por qué, porque les ha privado de su humanidad y cuando les priva de su humanidad aparece el *primer gran mito de la modernidad*, del mundo moderno: *el racismo*.

En qué consiste el racismo, en la *naturalización de nuestra inferiorización*, es decir, nos hacen creer que somos inferiores por naturaleza, y que la única forma que podemos abandonar nuestra inferioridad, es ser como quienes nos han dominado, eso en Bolivia llamamos el proceso de Blanqueamiento o de Mestización, querer ser lo que no somos, despreciar y negar lo que si somos. Si vamos a Kahn, el gran psicoanalista, aparecemos como que estamos borrados, divididos en dos: despreciamos lo que somos y queremos ser lo que no somos, por eso estamos mal.

Por eso estamos enfermos, porque quien niega lo que es no puede estar sano, no puede estar bien, ese es nuestro malestar cultural, nuestro malestar histórico, en esa suerte de querer ser siempre lo que no somos, aspiramos hacer como el primer mundo, pero aspirar a eso, aspirar a ese tipo de riqueza, a ese tipo de opulencia, es producir más miseria en nuestros pueblos, por eso nunca funcionaba para nosotros, y nunca puede funcionar el patrón de vida moderno porque eso significa producir más miseria donde ya hay miseria crónica y significa explotar y violentar a la única fuente de riqueza que existe *que es la naturaleza* y hoy en día está demostrado que cuanto más destrucción se produce, más ganancia se logra; sino vean lo último que ha aparecido entorno a la explotación de los gases no convencionales, como el famoso gas pizarra, el famoso gas Shell, que por fractura hidráulica, se consigue con la tecnología que está patrocinando los Estados Unidos.

Tienen que perforar como tres a cuatro kilómetros, y tienen que disparar a las rocas porosas que guardan estos residuos de gas pizarra, grandes cantidades, millones de litros de agua combinado con arena, mercurio y otras sustancias químicas para poder extraer el gas.

Pero disparando el agua con arena y productos químicos como el mercurio, están contaminando todos los acuíferos subterráneos que están alrededor, se están contaminando con elementos nocivos, todos los sistemas acuíferos subterráneos. Cuando sacan el agua contaminada y después la separan con el gas, dónde botan esa agua; las transnacionales no tienen miedo en botar esa agua por donde sea y están

empezando a aparecer epidemias y enfermedades poco comunes en los lugares donde se explota gas Shell, como acaba de suceder en Argentina en la provincia Neuquén, donde las ovejas, los animales que beben esa agua están empezando a parir crías con malformaciones. Esto quiere decir que, un patrón de vida cuyo acontecimiento fundacional fue un genocidio monumental, nunca ha cesado de producir, destruyendo, y cuanto más ha destruido más ganancia ha logrado, y cuanto más produce más gana, más riqueza consigue, pero impacta tanto que cuando nosotros vemos en la televisión esa forma de vida deseamos aquello y queremos para nosotros esa forma de vida.

Por eso decimos la humanidad tiene que despertar, para darse cuenta que es esa forma de vida que está produciendo irracionalidades en todo el planeta. Por eso la crisis que estamos viviendo en la actualidad, es la manifestación que un economista alemán que casi toda su vida ha trabajado en Latinoamérica, en Chile y en Costa Rica, que se llama Frankis Kelania dice: *esa es La Rebelión de los Limites*.

Qué quiere decir esto, la ciencia moderna que patrocina la economía moderna, se cree lo más racional, lo más verdadera, lo más universal, se cree lo más racional y sin embargo, cree en ilusiones, se fundamenta en mitos, y una de esas ilusiones transcendentales, es unos de esos mitos, es el *famoso progreso infinito*. Pero pónganse a pensar, cómo puede postularse un progreso de carácter infinito, sabiendo que la riqueza naturaleza y el trabajo humano no son infinitos, es decir, cómo si quiera puede imaginarse que puede haber progreso infinito, sabiendo que las dos condiciones para toda riqueza son limitadas, son finitas. Sin embargo la ciencia cree que posible el progreso infinito.

Pero un progreso infinito que no tiene metas definidas, sino que siempre un aplazar todo hacia un futuro que nunca llega, siempre tiene que sacrificar el presente, y si ustedes recuerdan todos los gobiernos neoliberales, fiel a esa concepción del tiempo lineal de carácter ilimitado, siempre nos decían: “*tenemos que sacrificarnos hoy día porque el futuro es promisorio*”. Pero ese futuro nunca llegaba y siempre teníamos que sacrificar el presente. Es decir, teníamos que morir, para un futuro que nunca íbamos a ver, por qué, porque ese futuro de carácter ilimitado siempre era aplazado a un lugar que nunca estaba determinado. Esto se llama la concepción *lineal del tiempo*.

En esa concepción lineal del tiempo es posible imaginar, esta categoría de desarrollo porque básicamente en una *línea unidimensional con un carácter y un sentido único que se dispara al infinito* y que todos los pasos que nosotros establecemos en correspondencia con esa línea, siempre van en un avance progresivo.

Pero qué pasa si ese avance progresivo de carácter ilimitado nunca nos conduce a ninguna estabilidad; sino que siempre tiene que aplazar sus logros hacia ese futuro que nunca llega; quiere decir que en última instancia ese futuro es un *Utopismo*. Es una ilusión transcendental, a la cual nunca vamos a llegar, pero que nos sacrifican siempre, para que eso sea posible de imaginar.

Eso tiene que ver con que la misma concepción de tiempo que tiene la modernidad conlleva a una concepción que hace prácticamente imposible que el presente pueda ser vivido de modo pleno. Porque si el presente es simplemente el sostén de un futuro indefinido, el presente jamás tiene sentido en sí; sino que siempre este presente sacrificado por un futuro que nunca llega.

Y ¿quiénes son sacrificados en ese presente? La humanidad y la naturaleza.

Y cuando se le dice a la ciencia: lo que está produciendo este patrón de vida que lo promulga la ciencia entorno al progreso infinito, está produciendo el acabose de los recursos naturales; la ciencia responde que es posible remediar aquello con la tecnología. Pero ninguna tecnología puede suplir lo que la naturaleza produce.

Por ejemplo, si ustedes van a un laboratorio y produce H<sub>2</sub>O, que es la fórmula química del agua, esa agua es imbebible, no sirve para vivir, aunque cumpla la fórmula química del agua, porque lo que hace bebible al agua es el uno por ciento (1%) de elementos que contiene el agua y que hace toda la diferencia. Esto quiere decir, que la tecnología no puede suplir lo que en efecto produce la naturaleza para la vida, para que sea posible la vida. Pero el problema está en que el dinamismo del desarrollo y de la economía que propugna este desarrollo altera el ritmo de la naturaleza. Esa alteración del ritmo propio de la naturaleza repercute en la alteración del ritmo humano; por qué; porque nosotros somos naturaleza también. Las mujeres saben bien eso, por ejemplo con respecto a los ciclos de la luna, nuestro cuerpo responde a los ciclos naturales, en correspondencia con aquellos; y que si alteramos aquello, empezamos a sentir el desequilibrio en nuestras vidas.

No sé si se han puesto a pensar este hecho que en Bolivia estamos trabajando. Por qué todos empezamos nuestras actividades el lunes; en la cultura andina el lunes es el peor día para empezar algo y debe ser por eso que todos los viernes todos los varones van rápido a la cantina a emborracharse, por qué, porque ha empezado mal la semana. (Risas de público) y todo lo que se empieza mal termina mal.

Fijense esta otra cosa, se dice que estamos en el año 2013, a quién se le ha ocurrido eso; a un emperador romano del Siglo III, en el 325, Constantino, que por decreto impone la religión cristiana como religión imperial. (Lo que antes era religión de los esclavos, se vuelve ahora religión de dominación). En el siglo XVI, viene el Papa Gregorio, de allí viene el calendario gregoriano, y como los cristianos de la cristiandad latina eran anti judíos, no querían hacer coincidir la Pascua Cristiana con la Pascua Judía, altera de nuevo el calendario, el calendario que tenemos hoy en día, no tiene nada que ver ni con el ritmo de nosotros, ni con el ritmo de la naturaleza.

El año pasado hemos festejado el *Pachacuti*, se dice el tiempo de la nueva era, nosotros decimos el retorno del tiempo verdadero, si nuestras vidas están alteradas, también se debe a que descansamos cuando no deberíamos descansar y trabajamos cuando no deberíamos trabajar; nuestra semana está organizada no a partir del respeto a la temporalidad humana que es natural, sino que responde al tiempo del capital, al

tiempo de la ganancia, al tiempo de la economía entorno a los negocios, ese el tiempo moderno, no sé si han visto **Tiempos Modernos de Charles Chaplin**, allí uno ve que es el tiempo de la producción lo que lo vuelve loco al propio trabajador.

La economía se ha vuelto tan irracional que el trabajo que debería ser el que produce y humaniza al ser humano y lo hace ser humano, esta deshumanizándolo desde que el trabajo está al servicio del capital.

Le voy a contar un cuento para gráficar esto: un pintor observa un segador de trigo y ve sus movimientos tan perfectamente realizados que le motiva a pintarle, le dice y le propone al segador: *quiero que vengas a mi estudio hagas lo que haces sin el trigo, solamente tienes que imitar lo que haces, quiero pintarte, te voy a pagar el doble*, el segador va a su casa a realizar la actividad y está dibujándole el pintor, está dibujando los trazos, está haciendo las líneas, está componiendo el movimiento del segador. De pronto el segador se para. El pintor le pregunta; *¿por qué te paras?* el segador pensativo le dice; *es que cuando uno no ve el fruto de su trabajo, no tiene sentido*.

No tiene sentido lo que hago si no veo el fruto de lo que estoy haciendo. Eso lo saben muy bien los burócratas. Cuando uno no ve el fruto de lo que está haciendo, todo lo que haga no tiene sentido, uno no sabe a dónde va lo que produce, es más, con la producción automatizada, de la producción moderno capitalista, uno ya no produce nada, uno produce una milésima parte de lo que aparece en el mercado. Eso es lo que deshumaniza al trabajador.

Hemos perdido la conciencia artesanal del trabajador, el que era capaz de producir algo completamente y ponía su voluntad sobre esa producción.

La producción se ha irracionalizado de tal modo, que cuando se automatiza la producción uno ya no es actor o productor de la totalidad del producto, nunca ve en última instancia el producto final, porque básicamente todo se produce en el tercer mundo donde la personas nunca van a gozar las cosas que se gozan en el primer mundo, uno ve su vida sin sentido.

La vitalidad de la propia naturaleza humana empieza a desequilibrarse, porque el entorno y la producción empiezan a sacrificarse, y como ya no ve el fruto de su trabajo, ni si quiera sabe para dónde va, ni quién lo va a gozar, entonces el sentido de la producción se vacía, y en consecuencia produce el vaciamiento del propio productor, y eso produce la **enajenación** del trabajador. Eso está empezando a acontecer en todas las áreas, incluso en las profesionales. *El trabajo se deshumaniza tanto, que empieza a deshumanizar al trabajador*, fijense esto, en Bolivia actualmente, hay un conflicto entre la COB<sup>2</sup> y el Gobierno en torno a los salarios, sucede que cuando el pobre comienza a tener mayor adquisición gracias al aumento salarial, *¿qué hace? gasta!*, consume lo que antes no le era permitido, y esas cosas que consume, son

---

2 Central Obrera Boliviana

muchas veces necesidades inventadas por el propio mercado; que el celular que tengo ya no me sirve porque ha aparecido en el mercado uno mejor, y mañana ese celular va a aparecer en obsolescencia porque va a aparecer otro mejor; es decir, continuamente voy a tener que seguir gastando; voy a trabajar ya no para necesidades vitales, sino para lujos o preferencias que el mercado me impone, si ustedes revisan un poco qué contiene estos artilugios que tenemos y de los cuales nos encanta presumir, como son los celulares; las grandes corporaciones de celulares como Nokia, Motorola, Ericsson, etc., financian guerras civiles en África, para que ellos logren tener acceso barato a la materia prima del celular que es el Coltan, es decir, todos los celulares que tenemos, están chorreando sangre humana, porque financian guerras civiles en África para que estas grandes corporaciones tengan materia prima a precio barato.

No sé si se han leído la novela Los Miserables de Víctor Hugo, hay un capítulo hermoso allí, la discusión entre un ladrón viejo y un ladrón joven, están asaltando una casa y llegan a un lugar donde van esconder todo y lo van a vender, de pronto el ladrón viejo ve que el ladrón joven se guarda algo en el bolsillo, y le dice: *¿qué estás haciendo?* y el otro le dice: *esto me gusta esto es para mí*, el ladrón viejo que tiene experiencia (siempre se dice que diablo sabe más por viejo que por diablo), le dice: *tú crees que eso te va a hacer feliz sabiendo que es robado*.

En el primer mundo, los ricos tienen todo, ¿pero acaso son felices?, son gentes que tiene millones de dólares en cuentas bancarias y se suicidan ¿por qué? no vaya a ser cierto de que todo lo que tienen es producto del robo y del despojo del tercer mundo y por eso no son felices; porque nada robado hace feliz a alguien.

En Bolivia decimos, ni el objeto ni la cosa es meramente cosa u objeto. Cuando nosotros adquirimos algo, en Bolivia tenemos la costumbre de decimos “*challarlo*”, es decir, bautizarle como algo nuestro, le transferimos voluntad como una extensión más de nosotros. Yo conozco un amigo que tiene una billetera que da pena, le decimos ¿por qué no cambias tu billetera? ¡no! es mi billetera de la buena suerte!. Quiere tanto a su billetera, lo considera una extensión más de su propia existencia. Por eso el Boliviano, decimos es *cachivachero*, es decir, se guarda todo, ¿por qué? porque todo tiene valor, ¿por qué? porque allá sabemos en la pobreza que siempre hemos vivido, que todo cuesta.

Pero el primer mundo bota todo, no sé si cuando ven las películas gringas, botan todo, se enfadan y están botando todo. ¿Por qué?, porque no les cuesta, por eso botan todo. En las películas gringas hay choques de autos y no dicen para que chocan tanto auto, ¿por qué? porque no les cuesta, a quienes nos cuesta eso es al tercer mundo. Ellos producen nuestra miseria para que ellos gocen de esa opulencia, el problema es cuando el pobre aspira a ese tipo de opulencia, y quiere ser rico produciendo más pobres, a eso llamamos el *estado de Cooptación* que la forma de vida moderna tiene en nosotros. Es preciso tomar autoconciencia de esta condición para que tenga sentido proponernos una nueva forma de vida. Proponerse una forma de vida, no es producto

de la imaginación o de la invención, no nos vamos a inventar una forma de vida, sino que históricamente hemos visto como, para que la forma de vida moderna y su economía el capitalismo aparezca lo más deseable racionalmente, ha tenido que encubrir toda otra forma de vida, para que no haya alternativas a la forma de vida moderna, para que todas aparezcan inviables, insostenibles, ¿por qué? por bárbaras, prehistóricas, pre modernas, salvajes, etc.

Cuando alguien quiere interpelar a la forma de vida moderna y se les dice “hay otras formas de vida”, ¿qué responde la modernidad? son atrasadas, salvajes, son prehistóricas, son bárbaras ¿quieres ir a eso? Cuando uno empieza a cambiar de perspectiva, es la forma de vida moderna que aparece como salvaje, bárbara, o sea, ningún estadio civilizatorio de la humanidad anterior a la modernidad había producido tantos desastres naturales, o tantas crisis, como ahora estamos padeciendo.

Esto es una constatación empírica, comprobable, la humanidad nunca ha conocido un sistema de producción humana que haya destruido tanto como la economía moderna capitalista. Si cambiamos de perspectiva y empezamos a mirar con otros ojos, la modernidad se nos aparece con todas sus contradicciones y cuando empezamos a rebuscar, a hurgar, los fundamentos desde los cuales es concebible la forma de vida moderna, encontramos sus mitos. Uno de los mitos fundacionales, habíamos dicho, **el racismo consiste en la devaluación de la humanidad del otro**. ¿Quién es el otro frente a Europa? En primera instancia fue el indio, después fue el negro y después fue toda la periferia mundial. Es decir que, para afirmarse ellos como los más desarrollado, los más racional, lo más verdadero, lo más justo, lo más universal, tuvieron que encubrir a nuestras culturas, aniquilarlas, despojarlas de su humanidad para mostrarlas como si fueran en sí mismas imposibles de realización.

Este es el gran encubrimiento que produce el mundo moderno, para que ellos aparezcan como lo único deseable racionalmente, tienen que destruir sistemáticamente cualquier otra opción, cualquier otra alternativa, incluso llegar a decir, ¡no, es la condición humana la que es violenta! ¡Es el ser humano el que destruye la naturaleza!

Si eso fuera cierto, hace milenios que el ser humano hubiese desaparecido, no hay contradicción ser humano – naturaleza. La contradicción en primera instancia la señaló Fidel Castro y luego la asumió Evo Morales, en la ONU cuando dijo: *solo hay dos opciones o capital o vida*. Si persistimos en la lógica del capital y la forma de vida que impone el capital, la consecuencia es: la muerte del planeta. Si la naturaleza muere no tenemos posibilidad de sobrevivencia humana. La otra alternativa es *la vida*, pero curiosamente, esa alternativa desde la perspectiva del capital, es una alternativa inútil, porque lo útil es lo que rinde beneficios, lo que genera utilidades, lo que da dinero. En un mundo atrapado por la utilidad de las ganancias, la conservación del medio ambiente, el respeto al prójimo y a la naturaleza aparecen como inútiles. ¿Por qué? porque defender eso no da ganancias, no genera beneficios. Fíjense lo último que sucede en la Conferencia de Copenhague, le dicen el Cambio Climático; llegaron

los países ricos a la certeza de que estábamos en una situación inminente, había que hacer algo, había que actuar, pero ¿qué decidieron los países ricos?; hacer algo no les generaba utilidades, entonces decidieron, no hacer nada y que el planeta se siga quemando, es decir, lo que es útil es inútil para la vida, lo que es útil para la vida es inútil para el capital y todos cuando somos impactados por la vida moderna empezamos a actuar del mismo modo, todos hacemos nuestro cálculo de utilidad correspondiente, o nuestro cálculo de interés inmediato.

¿Por qué estoy con alguien?, ¿por qué me hago amigo de alguien? porque me paga las cervezas, ¿por qué estoy con una persona adinerada? porque me voy a vanagloriar con mis amigos, es decir, cada día estoy haciendo mi cálculo de utilidad propia, mi cálculo de interés inmediato, no estoy por amistad en última instancia, ¿Por qué en el matrimonio firmamos?, porque es un contrato, es más, hoy día, hasta el contrato se hace por repartición de bienes, todo es interés. La lógica del capital ha ingresado en nosotros de tal modo que nuestras vidas empiezan a entrar en correspondencia con esa lógica; por eso ya es difícil encontrar amigos, porque todos optan por hacer su cálculo de interés inmediato, su cálculo de utilidad propia.

Los países actúan así, los gobiernos actúan así, las empresas actúan así y nosotros actuamos también así. ¿Y eso significa qué? la objetividad de las instituciones estructuradas entorno a este tipo de cálculos, entran en correspondencia con la propia subjetividad de los individuos que también hacen ese tipo de cálculos, por eso hasta los pobres empiezan a actuar de modo corporativo: defiende solamente sus intereses a costa siempre de los demás y por esto empezamos a encontrar que hasta los obreros empiezan a pelear por incluirse en un sistema de dominación en los cuales encuentren algunos beneficios que puedan conseguir.

Eso también ha mostrado un poco la irracionalidad en la que han entrado las luchas sindicales, cuando el neoliberalismo ha cooptado, no solamente las élites sino también hasta los sindicatos obreros, campesinos, etc. Todos hacen su cálculo de utilidad propia y todos actúan de modo corporativo, defendiendo sus intereses propios, es decir, nadie lucha por todos, todos luchan por sus propios intereses individualistas y eso es lo que promueve el mercado.

Teníamos hace poco una discusión con los directores en Berlín del MEGA - Marx/Engels Gesamtausgabe – (Las obras completas de Marx - Engels) con ellos tuvimos un diálogo, en ese diálogo surge algo interesante, el director nos dice: *para nosotros los europeos imaginar algo más allá del capitalismo es imposible, nosotros no podemos imaginar algo más allá del capitalismo. ¿Por qué? dice él: porque el triunfo del capitalismo no es su expansión global, el triunfo del capitalismo es haber producido individuos egoístas e individualistas. Con esa clase de individuos es siquiera imposible pensar una economía solidaria. El triunfo del capitalismo es haber penetrado en nosotros y actuar como un ordenador de todas nuestras necesidades y dice lo peor, el neoliberalismo ha producido gente autista, dice, con el individualista siquiera puedes discutir, con el autista ya no, ese ya no te hace caso.*

¿Y qué dicen los corredores de bolsa en la actualidad?, dicen los corredores de bolsas: *a nosotros no nos interesa si el mundo se viene abajo, lo único que nos interesa es si seguimos haciendo dinero cuando el mundo se venga abajo.*

Así están pensando los corredores de bolsa, es decir, eso se llama autismo, ser ciego frente a la inminente posibilidad de que todo se acaba, pero para el autista eso no le importa ni le interesa, lo único que le interesa es seguir haciendo dinero. Esa lógica de la acumulación de dinero ha contaminado a todos los ámbitos de la vida de los individuos y gracias a ¿quién? a los patrocinadores de la era global: *los medios de comunicación.* Son los medios de comunicación los patrocinadores de *la globalización*, los que prácticamente se meten en nuestras vidas a reorganizar todas nuestras apetencias, por ejemplo; todos vemos telenovela, ¿cuál es la última lección de las telenovelas? que siempre está presente en todas las telenovelas: en la vida para triunfar no tienes que ser bueno, ¿por qué? porque en las telenovelas quien es bueno o buena aparece como la tonta, a la que todo el mundo le engaña, y de la cual todos se sirven, por eso las telenovelas nos enseñan que no hay que ser bueno, hay que ser malo.

Para triunfar en la vida hay que ser malo. Si uno empieza a creer eso, cree que la única forma de sobrevivir es siendo malo. Entonces la bondad aparece como algo romántico que estaba bien para la época de Cristo pero ahora ya no, porque ahora todo es salvaje competencia. Si yo no vivo, si no sobresalgo, si yo no tengo éxito, es porque otro ya me está ganando mi lugar, entonces yo tengo que competir, y para que compita yo no tengo que concebir al prójimo como prójimo, sino como enemigo; entonces en la competencia salimos perdiendo todos.

El gran mito del mundo moderno aparece cuando Adam Smith 1776 publica. Las Riquezas de las Naciones, en la cual expone el gran mito del mundo moderno, el gran mito del mercado, cuando dice: *no le pidamos benevolencia al carnicero, ni le pidamos bondad al sastre, ni tampoco le pidamos misericordia al zapatero no!, a cada uno exijámosle su propio interés lucrativo individualista, que por obra de magia, por la mano invisible, el mercado hará imposible que ese interés individual se convierta, en interés general.* Ese es el gran mito del mercado.

El mundo moderno aparece, cuando es posible la des-cualificación de la humanidad del ser humano y la des-cualificación de la naturaleza, si yo concibo la naturaleza como algo sagrado, como algo que tiene dignidad yo no puedo explotarla, si yo concibo al ser humano, al prójimo como algo cuya dignidad es absoluta y sagrada para mí, no puedo explotarlo. Necesito invertir la concepción que tengo del ser humano y la naturaleza para que me aparezcan como cosa que puedo explotar.

Aparece la *primera inversión* en la naturaleza cuando aparece el término objeto en la ciencia moderna y eso fue algo que se fue produciendo en los cuatro siglos. A partir del siglo XII al XIV, va a aparecer la **primera gran inversión** en la Teología Cristiana cuando la deuda aparece como buena.

No sé si ustedes se acuerdan, por lo menos en Bolivia antes rezábamos el padre Nuestro, decíamos, perdona nuestras deudas, así como nosotros perdonamos a nuestros deudores. Ahora se reza, perdona nuestras ofensas. Este cambio no es gratuito, no es sutil, tiene toda una historia que proviene del siglo XII, ¿por qué? porque en Europa los únicos que podían prestar, porque estaban proscritos de tener tierra, de tener propiedad, eran los judíos sefardíes en España y Francia, los cristianos no podían ni siquiera generar préstamos y producir una banca, porque estaba proscrito, era considerado pecado la usura. Esa necesaria *inversión de los valores* lo va a producir la teología protestante siglos después, cuando la deuda va aparecer como buena y van aparecer antes de Adam Smith, Bernand de Mandeville o Jeremy Bentham: el utilitarismo. Bernand de Mandeville escribe un libro: *La fábulas de las abejas*, cuyo lema es “*vicios privados, virtudes públicas*”.

La usura que era mal vista, era considerada pecado, después apareció como ahorro. Hoy en día el ahorro es bien visto por todos nosotros, por eso hasta los niños se les enseña a ahorrar. Pero fíjense esto, el ahorro es posible porque el futuro es incierto. Si el futuro no fuera incierto, no tendríamos necesidad de ahorrar, si el futuro estuviera asegurado para nuestros hijos y nuestros nietos no habría necesidad de ahorro. Pero cuando hacen que el futuro sea incierto, cuando producen políticas económicas que nos sumen en la incertidumbre, nos generan la necesidad del ahorro.

¿Quiénes hacen ahorro con nuestro dinero? LOS BANCOS, los bancos hacen riqueza de la nada porque no producen nada, pero gracias a nuestros ahorros, ese dinero por inversión les genera utilidades, por eso todos los días, la propaganda en la televisión es: “*tienes que ahorrar en el banco, deja de ahorrar en el colchón, eso es cosa del pasado*”. ¿Para qué? Para que sigamos alimentado a los bancos para que sigan haciendo dinero de nuestro dinero. Los bancos nuestros, hacen con nuestros gobiernos, los bancos de las entidades financieras transnacionales. Todas nuestras riquezas están yendo allí a alimentar el dólar.

Es por eso que la repatriación de nuestras riquezas, de nuestras divisas es cosa urgente que hay realizar y que el Presidente Chávez lo hizo o empezó a realizar. ¿Por qué? porque la experiencia de Libia, fue como un detonante para despertar, que incluso hoy en día, se supone que toda la cantidad de Oro, que supuestamente tiene la banca de la Reserva Federal en New York, es un fiasco. Por eso hasta Alemania esta repatriando su Oro, porque ya se tiene dudas que exista ese oro como dice la Reserva Federal norteamericana. Porque la deuda gringa asciende en términos oficiales a 13 billones de dólares. Pero se sabe extraoficialmente que ascendería a 64 billones de dólares y Lores Scott Bicost de la Universidad de Boston acaba de publicar un libro que se llama América Super Brook We dont know, “América está súper quebrada y no sabemos”, llegando a sugerir que la verdadera deuda asciende 212 billones de dólares, que es una deuda impagable, la única forma que tienen los gringos, es seguir subsistiendo por la necesidad que tienen otros países de seguir contando con las divisas norteamericanas.

Hoy en día se dice y se sabe que el dólar ya no tiene ningún tipo de sostén real, pero sigue siendo en todo el intercambio financiero comercial del mundo, el 64% de todo el intercambio de divisa y que cuyo único sostén son sus bombas nucleares.

Todo este panorama nos sirve para identificar, que la enfermedad en la cual el mundo está atrapado, es una suerte de padecimiento cultural y civilizatorio que ha hecho posible, esta especie de disparidad estructural a nivel global. Entre un primer mundo cada vez más pequeño, reducido ahora al 1%, que está empezando a sacrificar sus propias economías para salir beneficiados exclusivamente los ricos del mundo a costa ya no solo del tercer mundo, a costa de su propia economía, sino a costa de todo el planeta y de toda la humanidad restante. Por eso no es tan descabellado lo que está empezando a sugerir, la nueva investigación entorne a la nanotecnología. La capacidad de manipulación de virus que están empezando a cobrar importancia a partir del resurgimiento de las teorías *neomalthusianas* de la población.

Los ricos del primer mundo saben que el desarrollo no es posible para todos, tiene que haber “sacrificados” y saben que los sacrificados vamos a ser nosotros, para persistir un patrón de vida que los privilegie y los beneficie exclusivamente a ellos. Por lo tanto, están empezando a pensar políticas de reducción de la población mundial, y en están empezando a pensar en campañas de vacunación masiva con estas nuevas enfermedades que están inventado como la H1N1, en la cual, todos los países adopten medidas estipuladas por los gobiernos del primer mundo y en la cual aceptemos las campañas de vacunación. Se está sugiriendo, en ámbitos de la ciencia, que ya han desarrollado la tecnología para manipular virus que pueden ser activados una vez que estén depositados en nuestro organismo.

Entonces, esto es algo que tiene que llamar la atención en todas las áreas de la salud de nuestros procesos, porque ellos inventan enfermedades y también inventan los remedios y nos vuelven dependientes de todo aquello que ellos mismos han inventado para seguir produciendo nueva acumulaciones de capital.

## **EL SUMA QAMAÑA**

Lo encubierto por el mundo moderno, hoy en día se nos aparece, como el núcleo desde el cual es posible producir un nuevo sentido de la vida que *sea más justo, que sea más digno, que sea más racional, más verdadero que la forma de vida moderna*. Entonces allí aparece el SUMA QAMAÑA, entre nosotros aparece como un horizonte, voy a sugerir esta imagen, horizonte, voy a sugerir esta imagen: *Un horizonte en el cual uno puede proyectar, un proyecto político. Imagínese un horizonte es como una pantalla, en la cual yo proyecto imágenes, es decir, necesitamos un horizonte como una pantalla para que sobre ella yo pueda proyectar algo, y lo que pueda proyectar es un proyecto de vida en correspondencia con el horizonte tentativo que me he propuesto como pueblo.*

Decíamos, esto no es asunto de imaginación o de invención, sino que una política, cuando es política autentica, tiene como fundamento a la historia, a la historia propia.

Heidegger, un filósofo alemán, admite lo siguiente: *nadie parte de sí mismo, quien pretende partir de sí mismo, está partiendo del vacío, todos partimos de nuestra propia historia, todos partimos de nuestra realidad.*

Es decir, si nuestro proyecto político tiene sentido para nosotros, es porque el fundamento de ese proyecto es *nuestra historia.*

Cuando ustedes van al sicoanalista, tienen un trauma, el sicoanalista le dice: *“yo no le voy a descubrir el problema suyo, yo le voy a hacer recordar donde está el origen de su trauma”.*

Como pueblo nos pasa eso, tenemos que recuperar nuestra historia para encontrar el origen de nuestro trauma. Nuestro trauma comienza en 1492. Ahí empieza nuestro trauma, tenemos que saldar cuentas con nuestra historia, porque quien no salda cuentas con su propia historia, la historia siempre acontece como pesadilla. Es por eso que, entre nosotros, por ejemplo, nadie muere.

En noviembre tenemos una fiesta que se llama: *la fiesta de todos los santos*, y es toda una semana en la cual esperamos a todos nuestros muertos. Porque nadie muere. Porque si el fin de la vida fuera la muerte, no tendría sentido la vida, por eso nosotros allá decimos. *“Ahora la derecha venezolana la tiene negra porque ahora Chávez no se murió pa’ nunca mas”* — aplausos del público—. Si antes en vida le daba problema imagínese ahora que ya es un mito. -

A propósito de esto, una cosa que se nos ocurrió allá: *“Chávez se fue al Cielo y se encontró con El Che y El Che lo recibe y le dice: estás aquí para organizar las comunas. Chávez le dice: ¿Cómo?, esto es el Cielo, yo pensé que aquí todo estaba hecho.. ¡No! le dice El Che, lo que no está hecho en la tierra tampoco está hecho en el Cielo”.* Así que aquí hay que producir el Cielo, para que el Cielo exista. (Aplausos del público)

Los Cielos siempre es el lugar, el locus epistemológico; decimos, el pobre allá para que tenga sentido su vida en la tierra, padece todas las consecuencias nefastas de un sistema de vida basada en la dominación. ¿Y a quién acude el pobre para suplicar y pedir lo que en justicia le corresponde? los poderes terrenales nunca le hacen caso. ¿A quién acude? a Los Cielos. Ahí expone todo aquello que es imposible en el sistema de dominación. Por eso Los Cielos constituye un lugar de conocimiento, por eso el pobre hace posible que el Cielo exista, como es el mas allá imposible en la Tierra. Por eso, para que ese Cielo sea posible hay que producirlo en la Tierra, es por eso que, las Utopías son condición humana, eso que les dije como Horizonte, son las Utopías. Las Utopías son a veces más reales que la propia realidad.

Porque fíjense, no hay nadie en esta vida que no tengas sueños, que no tenga aspiraciones, que no tenga deseos, esperanzas. ¿Qué hace que los pobres se levanten cada día de madrugada, sabiendo que van a recibir desprecio, humillación, discriminación y aun así persisten?, llegan a sus casas molidos físicamente y son capaces de despertarse después de haber dormido tan poco y están dispuestos a la lucha

de nuevo. ¿Qué les levanta? no es el físico, *es el espíritu*, porque nadie vive sin utopías. Pero ¿qué nos ha dicho la vida moderna, que nos ha dicho el neoliberalismo? este el fin de la historia, las utopías ya no van más. ¿Por qué? porque quieren cancelarnos como humanidad. El ser humano que cree en el neoliberalismo, es un ser humano sin sueño sin aspiraciones. ¿Un ser humano sin sueños sin aspiraciones que le queda? el suicidio. Entonces, esa es la condición humana a la cual nos ha ido arrastrando esta forma de vida, a la cual tenemos que enfrentar con otra Utopía, con otro Horizonte.

Entre nosotros, en los Andinos Amazónicos, el Suma Qamaña, El Sumak Kaysay o el Teko Kavy (entre los guaraníes), aparece como lo que nuestra historia nos ha venido reclamando desde las primeras rebeliones que se han producido por parte de los indígenas frente al dominio colonial, como decía Túpac Amaru o Túpac Katari, produjeron los europeos. Aparece como hilo conectivo de todas las luchas indígenas, anteriores a las luchas de emancipación criolla, un hilo conectivo común que unifica todas las luchas.

René Zabaleta Mercado, es un pensador boliviano que dice lo siguiente: *La forma de inserción del Campesinado en la lucha política fue la defensa de la forma comunidad.*

Toda nuestra historia ha estado siempre señalada por la insistencia; como decía Túpac Katari: *las formas de vida que nos han traído los europeos, nunca han demostrado ser mejor que la forma de vida de nuestros ancestros.* Hasta los mismos cronistas españoles testimonian, *Bernal Díaz del Castillo dice: Estos indios del Nuevo Mundo no conocían miseria. Nosotros les hemos hecho conocer la miseria. No sólo la miseria física sino también la miseria espiritual.* Si toda nuestra historia está marcada por ese hilo conectivo de la defensa de la forma comunidad, quiere decir que, el “*Horizonte del Vivir Bien*”, está marcado por la *restauración de las relaciones comunitarias de vida*, porque la forma de vida moderna desprecia tanto lo comunitario. Al individuo lo vuelve tan individualista, tan privado de comunidad, que ese individuo es capaz de explotar a su propia madre. Es capaz de vender hasta su propio padre, porque ya no tiene lazos comunitarios, ya no se concibe como parte de todo, ya no se concibe en correspondencia con la naturaleza y menos con su prójimo.

Necesita el capitalismo romper la forma de vida comunitaria para ser posible la forma de vida “sociedad”. La forma de vida sociedad ¿qué es?, es la suma de individuos atomizados cuyos intereses son individualistas, sin comunidad. Cuando aparece esto, el Capitalismo se puede desarrollar. ¿Quién muestra bien esto? Marx, (I Volumen del Capital – I Capítulo del Primer Tomo). Muestra como en el primer capitalismo mundial, Inglaterra tuvo que despojar de tierras a los campesinos ingleses para que ellos fueran el primer proletariado a nivel Mundial. Es decir, alguien que ya no tiene como sobrevivir, está dispuesto a venderse a cualquier precio.

Cuando les quitan las tierras de modo legal a los campesinos en Inglaterra, estos no hayan otra manera de sobrevivir que emigrar a las ciudades que están empezando a aparecer como centros industriales y empiezan a venderse a cualquier precio ¿por

qué? porque el hambre no espera. Marx dice: *la forma sociedad es lo pertinente para desarrollar el Capitalismo*; ¿por qué? porque el individuo presente en esa forma social, no tiene ya lazos comunitarios y se va a ofrecer como fuerza de trabajo él solito, y tiene que competir con sus coterráneos para que él pueda tener trabajo aunque los otros no lo tengan.

Aparece entonces la primera forma de **privación** de lazos comunitarios, cuando los campesinos son privados de sus tierras (los campesinos tenían una propiedad comunitaria de la tierra siempre). Cuando aparece la propiedad privada aparece como la forma de **privar**, lo que antes era común, en pocas manos. La naturaleza de la propiedad privada la muestra muy bien la *condición de privación* de lo que antes era común, en manos de unos cuantos. Entonces esa forma de vida comunitaria es lo que tiene que destruir sistemáticamente el Capitalismo para que haga posible el desarrollo de este sistema económico. En nuestras tierras eso sucede básicamente a finales del siglo XIX, con la famosa Ley de Ex-vinculación de Tierras, cuando todas las comunidades sobretodo del Lago Titicaca son convertidas en haciendas, cuando se les priva a los campesinos de propiedad comunal, de propiedad comunitaria y se los vuelve “*pongos*” de un latifundista. Es decir, vende la tierra con sus campesinos incluidos. Entonces *la defensa de la Tierra es la defensa de una forma de vida*. Por eso el movimiento campesino boliviano siempre tenía el lema de defensa de la Tierra y el territorio, porque uno es impensable sin su territorio, yo no me puedo concebir al margen de mi propia tierra; mi Tierra y yo somos UNO. Por eso uno no escoge donde nace, sino el lugar donde nacemos nos escoge, y nos escoge como un vientre en el cual vivimos una condición frágil.

Por eso que el término que aparece en el mundo andino, donde la naturaleza es PACHAMAMA; y este es un concepto superlativo que señala la cualificación de la Tierra en términos hasta de género, *porque se dice lo Fecundo proviene de la condición femenina de la Tierra*. Fijense cómo cuando se devalúa al ser humano, lo primero que se devalúa es la producción de la vida; y cuando se devalúa la producción de la vida (una economía de la muerte) la consecuencia inevitable es la devaluación de la mujer a cosa u objeto. Así como el primer objeto de la Ciencia Moderna es la Naturaleza, el primer objeto de la Sociedad Moderna va a ser la Mujer.

La condición femenina de la Tierra, dice de la potencialidad fecunda que tiene la Tierra para producir vida. Cuando uno se enfrenta a esta constatación, se le aparece la Tierra con *dignidad, como persona*. Por lo tanto, yo no puedo producir una economía que la destruya. Sino que tengo que poner como criterio de toda mi producción la constancia de que estoy ante una persona, la cual *no es una fuente más*, o un medio *más* de la producción; *partícipe en la producción*.

Yo tengo que pedirle permiso para intervenirla ¿por qué? porque es un ente vivo, y porque es un ente vivo tiene dignidad y porque tiene dignidad es una persona. Por lo tanto, la naturaleza no se aparece como objeto, es lo más irracional que yo pueda

concebir, desde la cosmovisión andina la Naturaleza es una persona, es la madre por antonomasia. Por eso, si han tomado atención, al video de Fernando Huanacuni, el habla de la Mama Jota que era el primer nombre del Lago Titicaca, que quiere decir *Madre de Las Aguas*.

Ayer me estaban comentando una suerte de referencia explícita a los ríos, a las aguas, y que los nombres que tienen producto del origen indígena, siempre se habla de las aguas. Fijense en esto: Todas las culturas milenarias, ya sea la egipcia, la hebrea, la china, la hindú, todas conciben que la vida es imposible sin el agua, y el agua no es producción humana, el agua responde a una producción exclusiva de la naturaleza en términos de fecundadora de vida. Ahora fijense en esta figura, vamos a entrar ahora al campo de la mística, dicen las tradiciones más antiguas, que el Cielo o Los Cielos (en plural) fecundan a la Tierra con el agua que cae de los Cielos; esa fecundación que los Cielos producen en la Tierra, la Tierra hace posible que esa fecundación se convierta en fecundación de vida.

Curiosamente Hombre proviene del latín *Humus*, el *homo viene del latín Humus*<sup>3</sup> que significa Tierra y esto entra en correspondencia con las más antiguas tradiciones milenarias que hablan que el *Ser Humano es una Tierra que anda, que se levanta del suelo*; ¿y por qué se levanta del suelo? porque es una Tierra con vocación de Cielo, es decir que, *el Ser Humano, comprime en sí, todas las existencias, el ser humano comprime en sí todo el universo*.

Ahora, esto que parecería místico, hoy en día lo están corroborando hasta los propios físicos cuánticos, o sea la ciencia moderna recién en el siglo XXI está empezando a averiguar lo que nuestras culturas ya sabían hace miles de años atrás, o sea, que cuando dicen una célula humana tiene en sí toda la historia de la evolución y podríamos recomponer toda la historia de la evolución de la vida a partir de una célula humana.

El mismo proceso de nacimiento del ser humano nos muestra como la vida fue posible a partir del agua, porque en el vientre hay agua y el ser humano sale del agua para respirar aire, en algo que nos muestra que la evolución se sigue manifestando en nosotros en la forma de nacimiento. ¡Una tareíta pa' la casa!, nadie nunca se pregunta por qué el feto está nueve meses en el vientre, eso tiene una respuesta cabalística.

Entonces, el ser humano, porque es naturaleza y porque la naturaleza es persona, el ser humano comprime en sí: *espíritu y naturaleza*. Porque una persona no es solamente una entidad física, es una entidad también espiritual, por eso es persona; por eso tiene dignidad absoluta. Por eso cuando me enfrento a una persona yo me enfrento a un ente sagrado, ¿por qué? porque es vida; y todo lo que es vida posee el ingrediente sagrado

---

<sup>3</sup> Humus. (Del lat. humus). I. m. Geol. Capa superficial del suelo, constituida por la descomposición de materiales animales y vegetales. Diccionario de la Lengua Española/Real Academia Española. Disponible en <http://lema.rae.es/drae/?val=tierra>

que muchas culturas *se denomina el aliento divino que uno recibe y que le hace a uno vivir* y eso es intransferible; eso es impagable porque es invaluable. Por eso la vida no puede tener precio y por eso una civilización que le pone precio a todo, es una civilización enferma, y es algo que caracteriza a la civilización moderna, porque es la única que concibe, que el bienestar es entendido exclusivamente en términos de acumulación monetaria.

Si nosotros comenzamos a considerar el bienestar en términos exclusivos de bienestar económico, caemos en la trampa de que con nuestra pretensión alimentamos un sistema en torno al eje acumulador, en términos monetarios de una economía entorno a la acumulación de capital, mejor alimentamos ese sistema a costa nuestra. ¿Por qué? porque la acumulación de capital es infinita, por lo tanto, nuestra propia acumulación tendría que tener el mismo ritmo, por lo tanto nunca podemos estar satisfechos y eso lo demuestra la comida chatarra.

Ustedes vayan a comprarse eso que decimos en Bolivia, *Chizitos*, unas cositas así chiquititas hechas de soya, que tiene queso, y que uno come y come y no se harta, sigue queriendo más, eso es una forma de vida en la cual todo lo que nos ofrece el mercado, en última instancia nunca nos satisface, siempre queremos más, más, más y más, no tiene fin. Lo mismo pasa con el desarrollo, el desarrollo no tiene límites, es infinito y por lo tanto, alimentar el desarrollo, es sacrificarnos a nosotros ¿por qué? porque nosotros si tenemos límites, por eso nos podemos cansar y por eso hasta podemos morir en el sacrificio y la naturaleza también.

Una economía basada en torno a un desarrollo ilimitado tiene que sacrificar constantemente las dos únicas fuentes de riqueza; para sacrificar aquello, tiene que convencer a la humanidad de que eso es lo más deseable, lo más racionalmente deseable y cuando la humanidad cree eso, la humanidad avanza ciegamente en torno a su propia perdición. En ese sentido, otra vez, frente a eso tenemos que oponerle UN NUEVO HORIZONTE, y este nuevo horizonte aparece en la recuperación de lo que para nosotros es lo negado, encubierto, despreciado, excluido, vejado por la forma de vida moderna. Entonces, si a partir de eso, nosotros podemos reconstituir el propio sentido nuestro de la vida, es porque es posible que esta crisis a la cual nos estamos enfrentando como humanidad nos esté despertando de esta especie de modorra en la cual ha caído la humanidad. A propósito de esto, en Estados Unidos los inmigrantes siempre cuentan esto, dicen: *el sueño americano deber ser en serio sueño porque nadie despierta*. Parece que estamos metidos en un sueño que está pareciendo a una pesadilla, necesitamos despertar y necesitamos despertar a partir de nuestra propia historia y de nuestra propia realidad. Hoy decimos, el fundamento de la política, es la historia, por eso, esto que nosotros le podemos mostrar hoy a ustedes, como lo que estamos pensando en Bolivia, no puede ser una receta para ustedes. Ustedes también tienen que producir su propio *Horizonte de vida* y tienen que partir de lo que es más propio de ustedes y lo que es más propio de ustedes, es lo que siempre ha sido constantemente negado, excluido y despreciado. Fijense, estamos en una crisis

económica y los ricos del mundo creen que van a solucionarla, sabiendo que los ricos son los más despilfarradores. Si ustedes revisan la Biblia, la parte de José el soñador, cuenta muy bien que el Faraón de esa época era un hombre sabio porque se da cuenta que el único administrador idóneo para enfrentar una época de vacas flacas no es el rico, es el pobre. José el Hebreo, era esclavo, es decir, lo más despreciable de la cultura Egipcia y sin embargo, en él se confía la administración de las épocas de las vacas flacas, ¿ por qué? porque se da cuenta que el mejor administrador de la época critica no es el rico, es el pobre, por eso decía Enrique Dussel, una vez que nos visitó en La Paz, conversando con él en los diálogos que tuvimos el 2009, dice él: *si alguna vez Hegel tuvo razón, quiere decir que el espíritu de los pueblos está pasando por Latinoamérica.*

Es decir, Europa ha dejado de ser el sitio desde el cual se producía pensamiento crítico propositivo, revolucionario, ahora lo está produciendo el tercer mundo; Europa se ha vuelto totalmente conservadora y hasta los pobres en Europa, van a ser lo posible por seguir teniendo la forma de vida a la cual se han acostumbrado.

Por eso de ahí no pueden venir las alternativas a nivel global. La alternativa va a venir de parte nuestra; de parte de los pobres, que por cinco siglos han padecido una forma de vida que está demostrando ser inviable e insostenible para todo el planeta. Entonces, frente a eso, la respuesta o las alternativas aparecen de este lado del planeta, y aparecen, cosa curiosa, aunque se dice que no hay casualidades en la vida, precisamente aparecen acá; el primer lugar que sufrió la invasión de Europa antes que fuera centro del mundo, es decir, para consolidar una forma de vida que constituyó a Europa como centro del mundo y después a Estados Unidos, el nuevo mundo (posteriormente Latinoamérica) fue la primera víctima de todo aquello.

Ahora, en esta primera víctima está apareciendo la alternativa para la humanidad, es decir, se ha dado vuelta a las cosas; en Bolivia se diría esto: *se está produciendo el Pachakuti (el retorno del tiempo verdadero).* La restauración del tiempo, ya no de la dominación sino de la liberación, esto quiere decir que, lo que estamos viviendo no es una casualidad, lo que estamos viviendo es el acontecimiento más importante quizás de este milenio, porque desde acá se está ofreciendo la posibilidad de que la humanidad entera cuente con alternativas reales para remediar todo el desequilibrio que ha sido causado por cinco siglos y lo cual tendría que permitir que estos procesos le enseñen a la humanidad por donde hay que ir. Walter Benjamin uno de los exponentes de la escuela de Frankfurt, decía una cosa que nos tiene que llamar la atención, sobre todo a los revolucionarios, el decía: *Marx dijo alguna vez que las revoluciones eran la locomotora de la historia mundial, yo pienso que es al revés, dice Walter Benjamin, las revoluciones más bien deberían ser como el freno, que frene esta carrera irracional con el cual se ha venido desarrollando el progreso, debería ser un freno, más que una aceleración.* Quizás las revoluciones, hoy en día, tengan que repensarse a sí mismas, quizás tengamos que revolucionar el concepto mismo de revolución. Quizás tengamos que repensar el concepto mismo de política.

Allá, estamos trabajando el concepto del poder obediencial, del mandar obedeciendo, y que tiene mucho ver con la re-fundamentación de la política.

La política moderna, llega a concebir el poder exclusivamente en términos de dominación y estamos llegando a decir lo siguiente: *la restauración de formas de vida comunitarias conducen a concebir al ser humano, en cuanto sujeto, como servidor.* ¿Por qué? porque si yo tomo constancia y hago autoconciencia de que estoy ligado al todo de la vida,- estoy ligado a todo-, quiere decir esto, que yo soy responsable de toda la vida; imagínense que responsabilidad. Esto explicaría la aparición de los líderes.

*El líder* es aquel que toma autoconciencia de que él es responsable del todo de la vida, si todos nosotros llegáramos a ese grado de autoconciencia, llegaríamos a la conclusión de que somos sujetos, porque estamos sujetos a la vida, no a mi vida, sino a la vida de todos. Por lo tanto, yo soy servidor de todo, es decir, por mí, la vida se va a poder restaurar porque en última instancia, yo soy el que me hago cargo del todo de la vida.

Si se dan cuenta, la comunidad no es un estado ideal en donde los problemas desaparecen, no; *la comunidad es la restauración continua y renovada de lazos comunitarios que yo establezco con todas las demás existencias.* Por lo tanto, yo no puedo producir destruyendo; toda producción que yo proponga tiene que conducir a la recreación de la vida. Por lo tanto, la economía no puede tener como criterio de evaluación de la producción, sólo y exclusivamente la maximización de las ganancias; sino que este criterio tiene que ser subordinado a la recreación y renovación de la vida misma. Yo no puedo atentar con mi producción a la producción que hace la propia naturaleza para que la vida sea posible. Por lo tanto, toda producción tiene que estar reevaluada desde nuevos criterios de producción en los cuales yo me planteo la posibilidad de que la naturaleza no sufra ningún tipo de destrucción.

¿Cómo actúan los empresarios neoliberales, capitalistas? siempre cotejan sus gastos y sus costos; cuánto le va a costar la mano de obra, cuánto le van a costar las herramientas, cuánto le va a costar arrendar la tierra, alquilar la tierra; si va a talar un montón de árboles, cuánto le van a costar las sierras, cuánto le va a costar el transporte, todo eso establece sus costos de operación y de acuerdo a eso establece los precios que va a proponer. Y para que sea más competitivo, va a tener que rebajar salarios, va a tener que contar con menos obreros, va a tener que tener algún grado de corrupción para obtener precios competitivos, etc. Pero nunca pone en consideración cuanto le va a costar a la naturaleza reponer los árboles que ha destruido. Desaparece de su campo de visibilidad, lo que a la naturaleza le va a costar reproducir los árboles que ha destruido. El empresario moderno actúa de ese modo, se desentiende de todas las consecuencias intencionales o no intencionales que puedan provocar su producción; y ese tipo de consecuencias después, las pagamos todos en última instancia.

Por eso se dice que los precios más competitivos en el mercado mundial, en última

instancia, son los precios más salvajes. Para que el producto que yo instale en el mercado sea barato, en última instancia, la humanidad y la naturaleza van a tener que pagar lo caro que es ese precio que tiene que abarataarse para llegar a los mercados. El ejemplo de los celulares que les di hace rato, muestra y expone cuánto destruyendo más, más ganancias logra el capital transnacional; y cuanto más acceso tiene el capital transnacional, como las grandes transnacionales de los granos y los alimentos., no les da miedo, ni les escuece un poco la conciencia, cuando ellos saben que con la producción de transgénicos están destruyendo la capacidad reproductiva de la tierra. Lo que han hecho en la Patagonia, en la Argentina, están produciéndolo en México, es decir, está destruyendo la capacidad reproductiva de la tierra, ¿por qué? porque la inmensa cantidad de agro tóxicos que soportan los transgénicos, mata todo alrededor de la planta, pero la planta sobrevive, pero todo lo demás está constantemente siendo destruido.

Entonces, esa irracionalidad de la economía moderna, es lo que urge en nosotros, pensar una nueva economía, y una nueva economía en torno a establecer nuevos criterios que racionalicen la economía desde criterios que tengan que ver con la producción de la vida, ya no solamente con la maximización de las ganancias. En este sentido, otra vez, el *Horizonte del Vivir Bien*, es un horizonte tentativo, como posibilidad que se nos abre para remediar todo este entuerto. No es como un decálogo, sino que es algo que se aparece desde la reflexión que hacemos desde lo más propio, lo que más ha sido negado, encubierto y que aparece ahora como alternativa; y aparece como alternativa ante los desórdenes que ha producido una forma de vida basada básicamente en quemar el planeta y producir beneficios exclusivos en una cantidad mínima de gente produciendo destrucción en toda la humanidad y en todo el planeta.

*El Vivir Bien es un Horizonte, es un horizonte en el cual el ser humano aparece como el responsable de restaurar las relaciones comunitarias en toda la vida, por eso este servidor que aparece como responsable del todo de la vida, aparece en los términos de criador, criador en el sentido que él se ocupa de criar la vida, de conducir la vida hacia la restauración de nuevas formas de vida; es decir, el ser humano ahí se convierte en un ser responsable, cuya dedicación lo expone como uno que esta criando constantemente las formas de vida, entra en sintonía con los ríos de la vida, con la fluidez de la misma vida porque en él está comprimida el sentido de la vida, como renovación y restauración continua de la propia vida en términos de la restauración de los lazos posibles la vida en cuanto vida; estos son las relaciones comunitarias.*

Esto quiere decir en última instancia: *EL VIVIR BIEN APARECE EN CUANTO RESTAURACIÓN DE LA ESTRUCTURA COMUNITARIA DE LA VIDA, QUE LA VIDA TODA ESTÁ DISEÑADA DE TAL MODO, QUE NADIE NI NADA ESTÁ DEMÁS EN LA VIDA, TODO TIENE SU LUGAR, TODO TIENE SU TAREA, TODA EXISTENCIA TIENE QUE VER CON EL TODO DE LA VIDA.*

*Esto es constatado hoy día cuando nos damos cuenta cómo cuándo se produce un desequilibrio y los animales y las plantas son los primeros en advertir aquello, los cambios drásticos que se producen en un ecosistema específico alteran al resto; y que una migración de cierta especie afecta al ecosistema en el cual se encuentra y va después posteriormente afectando a los otros ecosistemas a los cuales esta especie no estaba diseñada para aquellos.*

*Esto quiere decir que, el todo de la vida contiene un diseño explícitamente realizado para que nada esté demás en toda la vida y que esto requiere de parte del ser humano una responsabilidad absoluta, en la cual pueda él sentirse parte de toda esta fluidez que acontece en el todo de la vida, como aquel que se encarga de criar todo aquello. Eso, en términos andinos representa el Jake que significaría el Ser Humano Completo, no en sí mismo, sino completo porque ha encontrado su par. Es decir, se completa porque ha encontrado su complemento. No es posible en la cultura andina, imaginarse a alguien aislado, sino que todos estamos en relación unos con los otros, de tal modo de que cuando yo soy consciente de aquello yo me hago responsable por todos y esto explicaría un poco la existencia de los Líderes.*

*El Líder es aquel que es capaz de detectar en el pueblo una potencia, que ni el pueblo mismo se ha dado cuenta y que LIDER por su capacidad que tiene de ser maestro, porque primero ha sido discípulo, es capaz de potenciar aquello que ya tiene el pueblo, porque el LIDER es capaz de poder ver más allá de lo que el pueblo en este momento está o mas bien poder situarse en ese momento o en ese lugar que el pueblo está, aunque el pueblo todavía no tenga clara conciencia de aquello.*

*Por eso se dice que, el verdadero liderazgo, es el liderazgo que se diluye en el propio pueblo. No es el liderazgo que se afirma siempre como liderazgo único, sino que es el liderazgo que se diluye en el propio pueblo y llega a hacer parte del propio pueblo afirmando lo que de potencial tiene el pueblo.*

*Si se dan cuenta, esto nos está conduciendo a una revalorización y a una re significación de la paternidad y de la maternidad, porque uno es sujeto, uno es ser humano, cuando es capaz de producir vida, y no solamente de crear vida, sino de criar vida. Eso significa que padre o madre no es simplemente aquellos que dan a luz un nuevo ser, sino que son capaces de educarlos, de llevarlos en la vida con ejemplos. Esto significa, que si queremos cambiar el mundo, los primeros en cambiar tenemos que ser nosotros, porque la gente no solo se basa en ideas, sino también en ejemplos de vida y la gente sigue al LÍDER porque el LIDER es ejemplo; porque el LIDER hace posible y dice el proyecto que estamos proponiendo, en mi vida se ha hecho posible y de eso doy testimonio, por eso la gente sigue al LIDER. Esto es una pantalla nada más de lo que es el vivir bien, ya para concluir, en Bolivia las cosas no son tan bonitas como nos la imagináramos, porque estamos hablando de cambiar de una forma de vida y es lo más difícil que hay. Por eso esto no se acaba en una charla o en un seminario, es algo que nos impele a todos como individuos.*

*Un verdadero cambio trascendental empieza en nosotros y dicen los sabios: la gente espera grandes cambios siempre y no se da cuenta la gente de que los grandes cambios es la suma de cambios chiquitos que han ido aconteciendo en cada uno de nosotros. El mundo va ser posible de ser transformado si nosotros nos transformamos y damos ejemplos de que esa transformación es posible.*

*Bueno, ¡Muchas Gracias!*

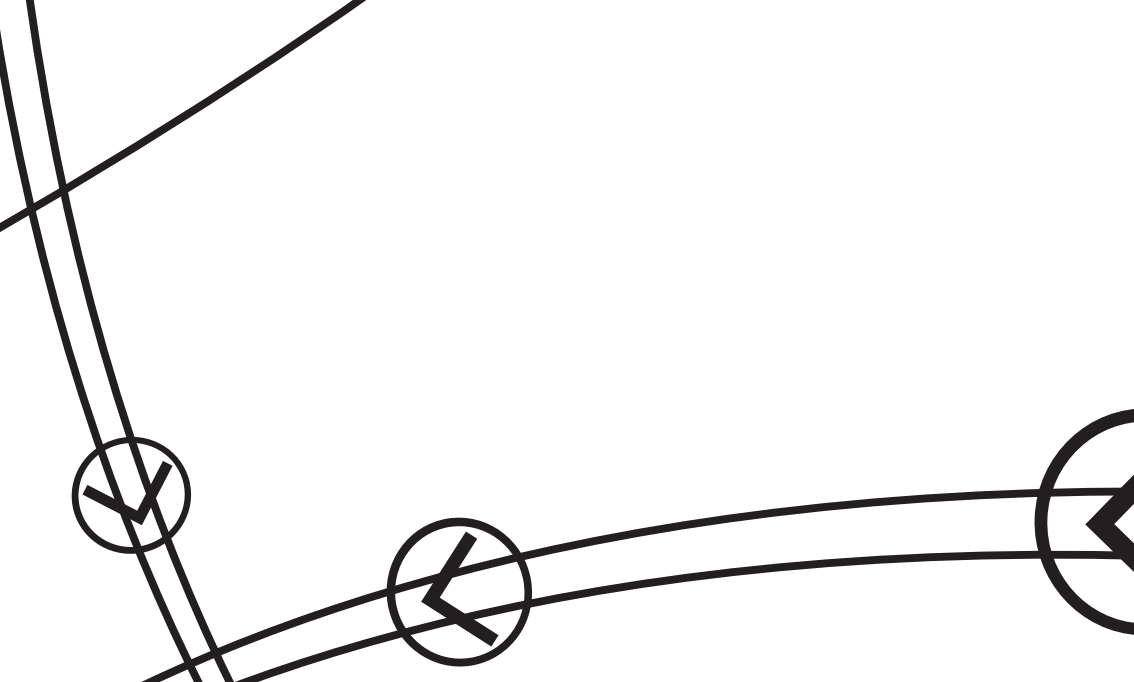
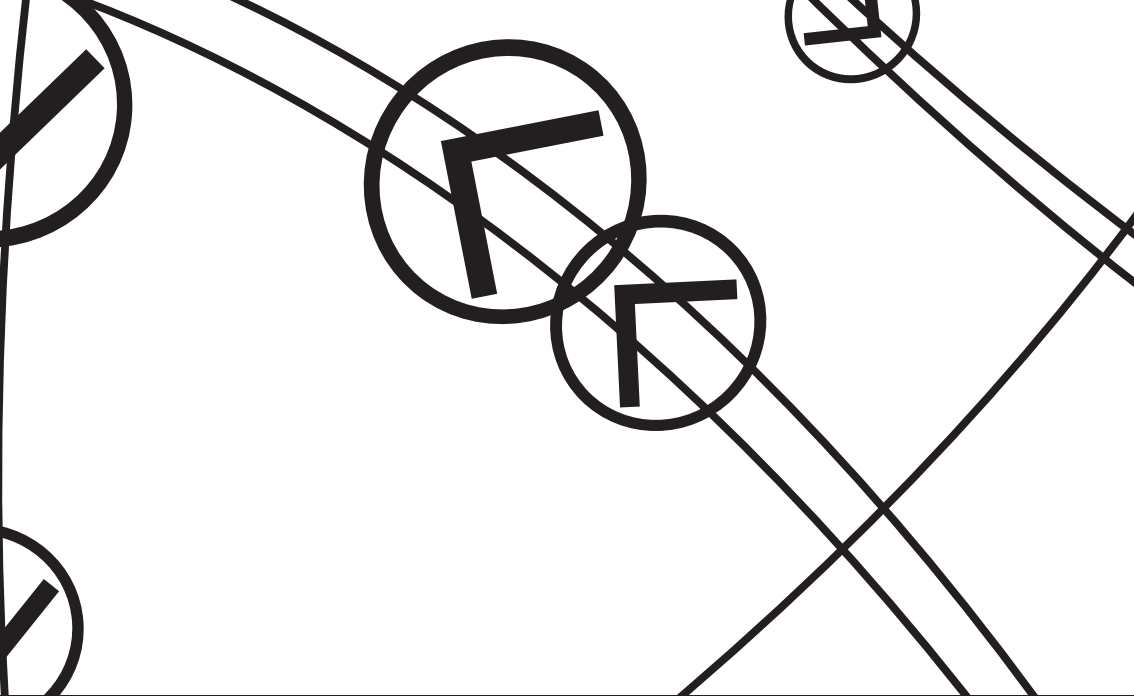



**Experiencias en comunas,  
gestión y participación  
para el buen vivir**

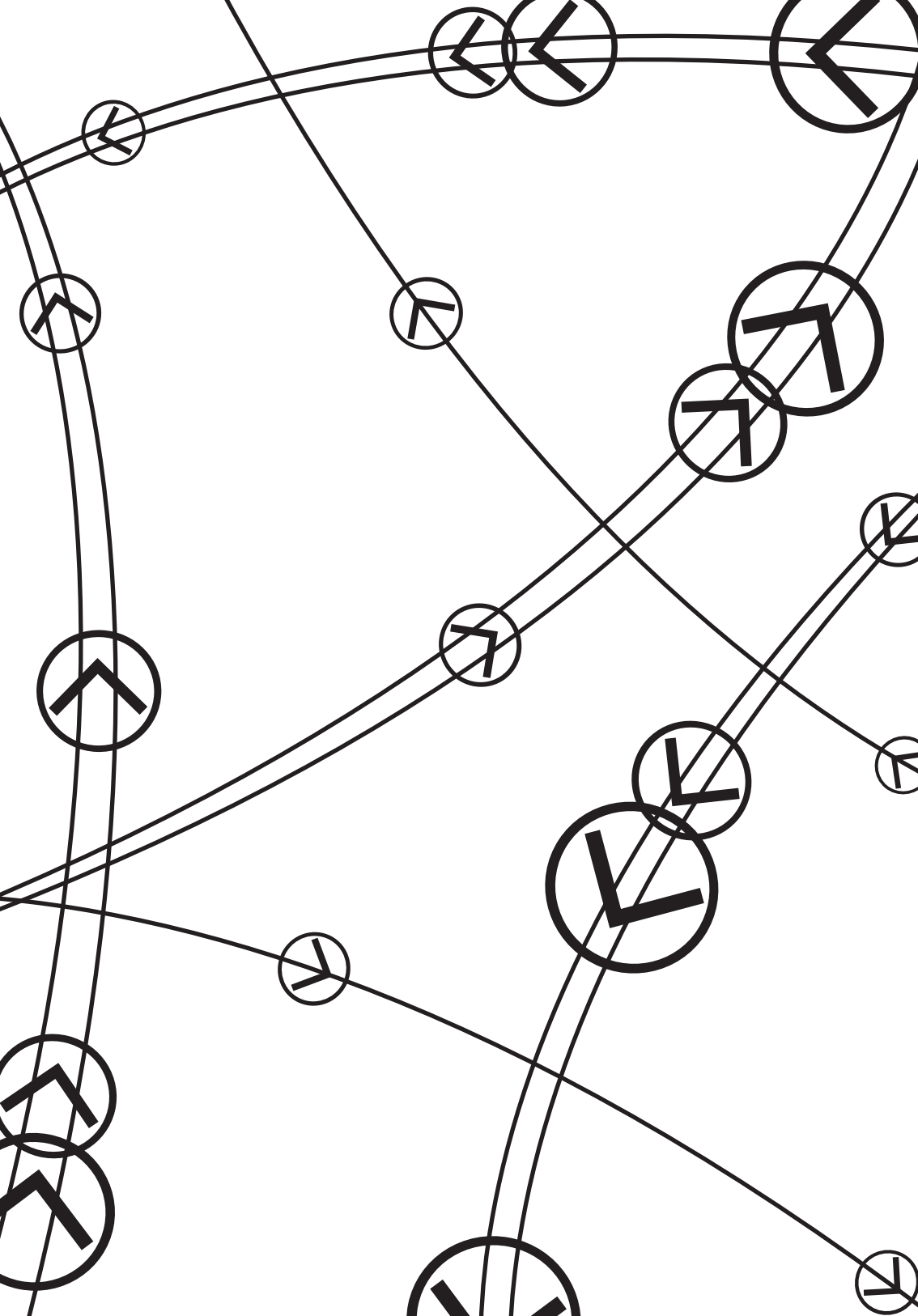

## Experiencia

### *Consejo Comunal Socio Productivo El Brazo Biruaca. Biruaca Aldea Integral del Adulto y Adulta Mayor, estado Apure.*

---

---

Somos del Consejo Comunal El Brazo en representación del Adulto Mayor y de la Gerontogranja que estamos desarrollando en Biruaca, antes de empezar quería leerles algo: *“la verdadera revolución es la del corazón, la que practica sin egoísmo la lucha por el bienestar colectivo, que enseña métodos y disciplinas para tallar la piedra bruta del alma, y hacer del hombre un ser humano verdadero que tenga sentimientos altruistas, nobleza de corazón, manos abiertas, caridad, ayuda, amor hacia a todos, pureza de sentimiento y de pensamientos, los verdaderos revolucionarios enseñan a llevar dentro de los corazones la mera presencia crística; la esencia cristonica que no es un personaje, si no un estado, un sentimiento perenne, un grado sublime, que todo lo traduce en tolerancia, comprensión, perdón y amor”*, Gracias.

El Brazo está ubicado en el municipio Biruaca, es una zona rural al noreste del municipio, cuenta con 500 habitantes, 110 familias, 36 adultos mayores integrantes de la comunidad; los Consejos Comunales se incorporan en el plan a través de instancias de organización: comité de trabajo productivo, social, educativo y recreativo. La Experiencia Comunal del Brazo es la siguiente: en la parte social estamos recibiendo el apoyo del Adulto Mayor, de 36 inscritos en la Misión Adulto Mayor, 30 son beneficiados por la Misión (algunos de los cuales están presentes), tenemos los talleres participación comunitaria y reinserción laboral, estos talleres son los de chinchorros, estamos por organizar el de repostería, tenemos acá nuestras profesoras de los chinchorros y la repostería; en la cultura tenemos encuentros de domino, bolas criollas, hacemos una parte de reconciliarnos unos a otros, por que ustedes saben que a veces nosotros los adultos mayores sufrimos de tensión y de azúcar, así que cuando esta esa tensión y azúcar alta hacemos los Talleres de Reconciliación, en la política el 70% del sector El Brazo está con el Presidente, tenemos 13 patrulleros y 3 somos adultos mayores; los proyectos desarrollados en la comunidad El Brazo son los siguientes: en el año 2007 tenemos el Consejo Comunal, tiene 6 años, hemos tenido poquitos logros, pero como estamos comenzando el trabajo nuevamente, vamos para adelante; la rehabilitación del puente en el año 2009 por FUNDACOMUNAL, tenemos la reparación de la Escuela en el año 2011 por el Consejo Federal de Gobierno, créditos agrícolas de maíz para los adultos mayores, en la comunidad del Brazo.

El Comité del Adulto Mayor es el que hemos estado formando, porque cabe destacar que nosotros como adulto mayor siempre nos ponen como de un ladito y a parte de lo que nos hizo el presidente de reivindicarnos ante la sociedad, ante ustedes, cuando ven un poquito de viejitos dicen “*esos viejitos para donde vienen*”, resulta que esos viejitos no están maquillados; por ahí hay muchos viejitos que están maquillados y no se ven, estos son los viejitos que no están maquillados. Los gobiernos han ofrecido para el equipo de participación ciudadana el acompañamiento en la conformación de los Comités de Adulto Mayor, que estamos aquí expresados en brigadas, talleres, en proceso de articulación con los demás Consejos Comunales, estamos también en proceso, poco a poco, haciendo visitas a los demás Consejos Comunales, sobre todo en el sector de Biruaca. La actividad Socio Productiva: que son los siguientes rubros que vamos a pedir: frijoles, frutas de huerto; esto es lo referente a una Granja que estamos por reinaugurar, acá tenemos, este es un logro de la Revolución para el Adulto Mayor en el sector Biruaca, a la entrada de los Pajares, una granja integral, acá tenemos lo socio productivo tenemos una placita donde leemos, compartimos, hacemos estudios políticos, hacemos estudios bíblicos, tenemos una reina, que también fue la reina del INASS en los carnavales, tenemos los adultos mayores que le gustan la parte del canto, todo esto lo estamos organizando en la gerogranja.

La comunidad, como lo decían los exponentes anteriores, se avocan cuando los ayudan, cuando las instituciones nos apoyan, ahí tienes la comunidad drenando la carretera, porque a veces nos quedamos incomunicados, ya tenemos un proyecto por PDVSA La Campiña que está en proceso. La comunidad es el espacio de consolidación para la política de protección, economía y trabajo. Gracias por este espacio.

Nosotros estamos ubicados en el sector El Brazo, Consejo Comunal El Brazo, pertenecemos al Comité que trabaja con las personas de la tercera edad, estamos en un área donde convergen varios Consejos Comunales, podríamos trabajar más allá, es con la Comuna, hemos escuchado de parte del Presidente Maduro que hay una serie de vicios no erradicados y que todavía están enquistados en algunas instituciones, en unas en mayor proporción, otras en menor proporción, él las ha nombrado: luchemos contra el burocratismo, la ineficiencia, indolencia, la apatía, la indiferencia, por lo tanto nosotros queremos que esos vicios no erradicados, enquistados todavía en algunas instituciones, no se transfieran a las comunas, de tal manera que estas comunas que están en proceso realmente sean comunas revolucionarias, que sean participativas, ¿participación para qué? Para el Buen Vivir, ya lo decía el Conferencista del Estado Plurinacional de Bolivia, el Buen Vivir, que significa el Buen Vivir, humanizar al hombre, el hombre nuevo del que hablaba el Ché Guevara, refería que se establecían lazos comunitarios, ese lazo comunitario debe desarrollarlo el socialismo, segundo gran objetivo general del presidente Hugo Rafael Chávez Frías y lazos con la naturaleza, quinto objetivo general salvar el planeta, aquí es importante esta disyuntiva que se nos plantea, porque si no tomamos esto en serio, de corazón y dejamos que el capitalismo, que el capitalismo siga triunfando, siga

penetrando, yo creo que treinta años al planeta, a lo mejor es mucho, tomamos esto con toda la seriedad posible de salvar el planeta, yo sugiero lo siguiente, aquí esta experiencia que tienen los Bolivianos para el Buen Vivir, para el Vivir Bien, debemos de fortalecerla, que las Instituciones, las Universidades, los Tecnológicos, los partidos políticos manden sus cuadros, gente, estudiantes a empaparse bien con nuestros hermanos Bolivianos de esa teoría del Buen Vivir, es nuestra es Latinoamérica vamos aprender para transformar, ¿participación para qué? para fortalecer la Patria potencia, tercer gran objetivo general, ¿participación para qué? para salvaguardar el planeta, quinto objetivo general, ¿participación para qué? Para construir la patria grande que soñaron nuestros libertadores, cual debe ser o como debe comportarse la Comuna, con madurez política e ideológica, como espacio concientizador necesitamos generar mucha conciencia en nuestras comunidades, humanizador, lo humano, el hombre, Ali Primera lo decía, como transformador, integrador y propagador del cristianismo, se ha dicho que esta es una revolución socialista, antiimperialista, cristiana y chavista.

Nosotros como personas de la tercera edad tenemos propuestas, hicimos una propuesta allá, a una invitación que nos hicieron a través del INASS, que trabaja directamente con nosotros, en la ciudad de Caracas y propusimos la creación del Ministerio del Poder Popular para la Atención de las personas de la Tercera Edad y ya tenemos instituciones que trabajan con la tercera edad, el INASS, INSALUD tienen parte de programas de la Tercera Edad, las Misiones, Misión Milagro, la Misión José Gregorio Hernández, lo que hay es que integrar y conformar ese Poder Popular, también otra propuesta es la creación dentro de las Comunas de los Consejos Consultivos de personas de la Tercera Edad, que implican estos Consejos Consultivos, son los conocimientos, son las experiencias, son los saberes que tienen las personas que han vivido varios años, que conjuntamente con los planes y programas de las Instituciones, con su planificación técnico-científica en unión con estos Consejos Consultivos se tomen las decisiones en los problemas que atañen principalmente a las comunidades. Con esto dejo la exposición.

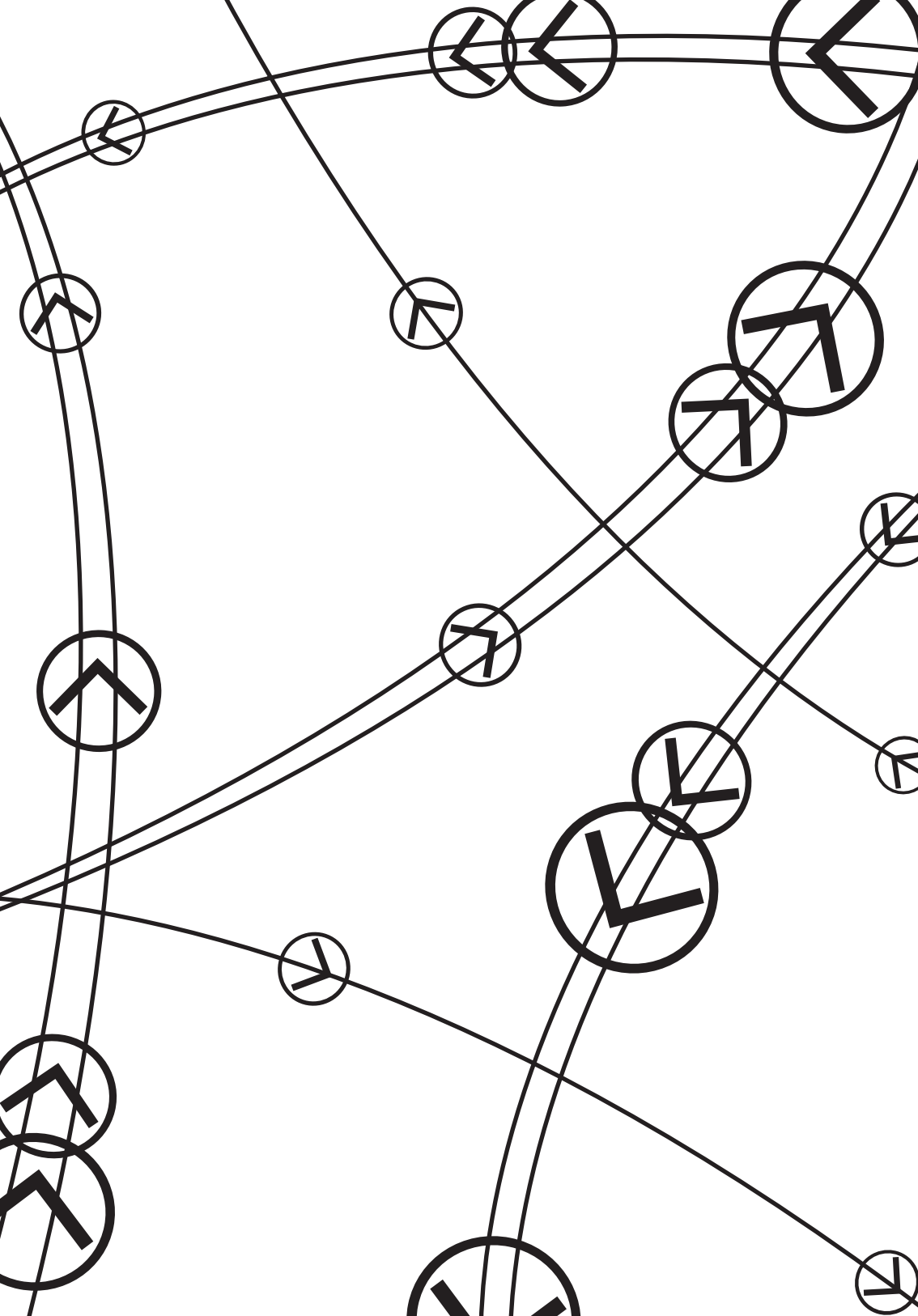

## **Experiencia**

### *Gestión Comunal y Participación para el Buen Vivir.*

---

---

#### ***Expositor N° 1***

#### **Ramón García**

Muy buenos días mi nombre es García Ramón... continuando con las ponencias y partiendo de que el quinto motor es la base fundamental de nuestro trabajo, de nuestro proceso, y como el quinto motor lo dice que es la explotación del poder comunal, del poder popular y es la transferencia de poder al pueblo, las comunidades como tal vienen organizándose, en consejos comunales, en comités y mesas de trabajo. Para esto hay que tener claro que algunas instituciones vienen adaptando la formación de cada uno de estos personajes para que el trabajo se haga como se ha venido planificando en el proceso.

El consejo comunal cuenta con una mesa técnica de telecomunicación e información, la cual CANTV preside con los conocimientos para que los trabajos se hagan conforme a la ley.

En este sentido, nosotros construimos y aperturamos una casa de alimentación en el Consejo Comunal San José II, atendiendo a 200 personas, directa e indirectamente, porque tomando en cuenta que las casa de alimentación son beneficiarios 180 personas, que se alimentan y 20 personas que son las madres procesadoras, que a la vez indirectamente tienen un beneficio tanto monetario con el acceso a los alimentos.

Se efectuó una ampliación de una infraestructura de la casa comunal para que la comunidad tenga un lugar donde acudir cuando existan las quejas, cuando tenga que adoptar algunos problemas para poder solventar con el Consejo Comunal, porque sabemos que los voceros del Consejo Comunal, son solamente los que llevan los problemas a las instituciones, porque todavía, aun manejamos las Gobernaciones y Alcaldías, pero tomando en cuenta de que el quinto motor es la procedencia, es la transferencia del poder al pueblo... aquí estamos progresando para que el pueblo tome los problemas y los solvente según a su medida... El Consejo Comunal como tal tuvo varios logros en varios ámbitos, podemos aportar que el periódico comunal del Consejo Comunal, estuvo poco tiempo en apertura ya que no contaba en ese tiempo con recursos económicos, y por tal fue un proyecto que incluso está en veremos y se

puede activar gracias a la institución de CANTV y la misión de Ciencia y Tecnología. Tenemos una entrega de uniformes gracias a las instituciones gubernamentales del estado, como son la Gobernación, la Fundación del Niño entre otros. El equipamiento de la casilla policial se logra gracias a la gobernación del estado, con un oficio dirigido directamente al gobernador (hoy difunto) Jesús Aguilarte Gámez. Igualmente la aprobación de las becas estudiantiles por medio de la gobernación, en este caso la gobernación del estado Apure ha aprobado varias becas a los consejos comunales ya organizados.

La dotación de equipos de computación al Consejo Comunal, esta fue una propuesta hecha desde las gobernaciones para que los Consejos Comunales contaran con técnicas de comunicación, construyeran base de datos de su localidad para apoyar la resolución, solventar problemas de su comunidad.

Sabiendo que el quinto motor de la revolución es la explosión del poder popular, es la entrega de poder al pueblo... en el 2007 se crean los bancos comunales en las comunidades, con la finalidad que todos los consejos comunales tengan los recursos económicos para que puedan otorgar mini créditos a las comunidades. En nuestra comunidad se entregaron los mini créditos gracias a que las comunidades organizadas prepararon a las personas para que entregaran mini proyectos. Se organizaron grupos de 5 personas para que entregaran mini créditos más amplios. Se aprobó 20 mejoramientos de casas, esto fue gracias a la gobernación del estado y del gobierno nacional, se aprobaron 20 mejoramientos en el barrio San José y se entregaron 10 casas con el programa de sustitución de rancho por vivienda. Como todos sabemos este programa de sustitución de rancho por vivienda trabaja a nivel nacional con la finalidad de remplazar ranchos por vivienda y darle una vivienda digna a cada ciudadano.

Como ya lo venía diciendo todas las instituciones vienen apoyando intelectualmente los conocimientos de los Consejos Comunales.... Ya aquí se ha planteado que el objetivo es nutrir a los Consejos Comunales de conocimientos. Sabemos que no todos tienen los conocimientos y la formación requerida para elaborar y presentar proyectos... En ese sentido las instituciones han venido poco a poco nutriendo a los participantes de los Consejos Comunales directa e indirectamente con muchos conocimientos a través de cursos de formación de FUNDACOMUNAL apoyándonos en la escuela de fortalecimiento del poder comunal.

Con estos talleres y cursos se forman a las comunidades organizadas a como elaborar y presentar proyectos comunales para la resolución de problemas. Igualmente una institución relevante como es la policía del estado brindo en varias oportunidades unos cursos llamados: Seguridad Comunal y se crearon las brigadas policiales en cada barrio y en cada comunidad con la finalidad de reducir un poco la inseguridad en cada comunidad. Igualmente en cuanto a las instalaciones eléctricas y residenciales, gracias a un convenio que hizo CANTV con CORPOELEC se pudo realizar varios cursos para que los Consejos Comunales pudieran tener unas medidas claras de

cuanto podemos ahorrar y como se puede utilizar la energía eléctrica. Finalmente, nuestro Consejo Comunal participo en los encuentros estatales y municipales de las mesas de telecomunicaciones, así como la incorporación de la Misión Sucre en los trabajos con los estudiantes y oportunidades de estudios.

---

### ***Expositor N° 2***

### **Ricardo Navarro**

Buenos días Dios le Bendiga, quisiera comenzar este compartimiento de la experiencia con este pensamiento del Comandante Hugo Chávez quien es el padre de la participación, y el padre creador de los Consejos Comunales, de la participación política y protagónica, plasmada en nuestra Constitución Bolivariana (ideada por el mismo Comandante) y en las leyes del Poder Popular; tenemos la Ley del Consejo Comunal, la Ley Orgánica de la Contraloría Social, la Ley Orgánica de Planificación Comunal, y la Ley Orgánica del Sistema de Economía Comunal. Nuestro presidente decía, “el mudo entero tiene no solo tiene la mirada sobre Venezuela, tiene la esperanza puesta en la revolución bolivariana. Los pobres de la tierra, los pueblos que luchan por su libertad, por su dignidad tienen la esperanza puesta en nosotros: No le fallemos pues a los pueblos del mundo... no le fallemos a nuestros viejos, no le fallemos a nuestros mártires, no le fallemos a nuestros hijos, no le fallemos a nuestros nietos... hagamos realidad ahora la patria de Bolívar, la Venezuela socialista”. Esto fue en el encuentro entre el gobierno nacional con los representantes del Poder Popular, Hugo Chávez 14 de septiembre, Domo Bolivariano de Barquisimeto 2007. Este libro cuyo tema central es la transferencia de poder al pueblo, recoge un discurso donde en un gabinete móvil, resalta la importancia del poder popular y de la organización comunal para la solución de los problemas de la comunidad... en ese aspecto hay 22.000 consejos comunales en Venezuela como se ha señalado aquí. Pero la meta es llegar a 100.000 consejos comunales y que abarque la totalidad del espacio geográfico y abarque a totalidad de la población venezolana. Nosotros aquí queremos compartir humildemente nuestra experiencia como voceros del Consejo Comunal San José II tenemos un logro de gestión desde el año 2006 al 2009 y estas experiencias que obtuvimos en la gestión y el trabajo conjunto, mancomunado con algunas instituciones del estado, como lo dice nuestra constitución “...corresponsabilidad entre el Estado y la sociedad...”, para solucionar alguno de los males que nos aquejaban en aquel momento.

Los límites de nuestra comunidad San José II, es un populoso barrio ubicado detrás del Hospital Pablo Acosta Ortiz: al norte por el Barrio San José I, al sur Barrio José Wilfredo Rodríguez III, al este con la vía la planta el Chocal y al oeste con el Barrio José Feliz Ribas. Perteneció a la comuna en construcción José, tiene ese nombre por que recoge el nombre de la mayoría de los consejos comunales de la región. Tenemos

una densidad de habitantes de 450 familias y más de 2200 personas, pertenecientes a los diferentes extractos sociales, edades y sexo. El Consejo Comunal está constituido como la ley lo establece con una unidad administrativa y financiera, ejecutiva y una contraloría social, estos tres forman el colectivo de coordinación comunitaria. Tenemos 16 representantes en la unidad ejecutiva, 5 representante de la unidad financiera y 5 representantes en la contraloría social... cual es la misión de un consejo comunal, desde la perspectiva lógica de la creación de este logro de la revolución bolivariana y del padre de la participación, el comandante Hugo Chávez.

El objetivo fundamental es que nosotros como comunidad a través del ejercicio pleno de nuestra soberanía consagrada en el artículo 5 de la Constitución de la República Bolivariana de Venezuela y los derechos aquí establecidos en el artículo 60 y 70 referente a la participación y la ciudadanía en los asuntos de la vida pública nacional, estatal municipal y a nivel local en nuestras comunidades como fundamento específico para solucionar los problemas que nos atañen y que nos son comunes a todos, por eso es el término y conceptualización de comunidad: tenemos una visión, unas nuevas instituciones, tenemos una revolución democrática, o más bien una democracia revolucionaria.

Este concepto es más amplio y desarrolla otra visión. Acuérdense que estábamos en un Estado netamente representativo, personas elegidas por el pueblo, tomaban decisiones alejados del pueblo, encerrados en sus oficinas y sitios de poder, sin consultar a la comunidad. Por el contrario este nuevo Estado que establece la Constitución Bolivariana. Un Estado socialista, de participación y protagonismo. Es parte de esa democracia revolucionaria que busca primeramente transformarnos nosotros mismos, porque si nosotros mismos no nos transformamos, no transformamos nuestra cultura, (por que en el fondo nuestro problema es cultural) si nosotros no nos transformamos y cambiamos como seres humanos y como hombres, no podremos transformar el medio ambiente.

Nuestra experiencia nace como lo decían el día de ayer, el ponente del área de la salud, nuestra primera experiencia comunitaria es la del comité de salud, de aquí nace esta experiencia que comienza a germinar como una semilla de participación: nos organizamos como comité de salud, la mayoría de los voceros integrantes del comité de salud pasaron a formar parte del Consejo Comunal cuando se concreto la Ley de los Consejos Comunales y nuestros primeros logros fueron un acompañamiento con PDVSA Palmaven y a través de reuniones y convenios con instituciones del estado venezolano, logramos la concreción de un modulo de salud (ese que están viendo en la presentación) este consultorio tiene muchísima importancia en la comunidad, porque viene con una nueva visión. La visión de la medicina integral de barrio adentro y la medicina preventiva en el ámbito de la comunidad. Esta comunidad nunca había contado con servicios médicos directos, con unos médicos que están dentro de la comunidad y donde hacen trabajo de campo, por eso se llama consultorio, en la mañana hacen su trabajo en el ambulatorio y en los espacios de la tarde ellos visitan

la comunidad; también hacen acompañamiento deportivo, bailo terapia, deporte para los niños, o sea es mantener o crear una cultura de participación, para lograr que nuestros niños, nuestros jóvenes, nuestros abuelos, nuestras amas de casa tengan una participación plena, una participación social, una participación política en los asuntos de la comunidad y así tenga ese sentido de pertenencia, ese sentido de comunidad, ese sentido de ayudar, de colaborar y contribuir a solucionar algunos de los problemas que nos quejan.

No todo está hecho, seguimos en la lucha, seguimos en la necesidad de seguir colaborando, de seguir contribuyendo, poniendo nuestro grano de arena en conjunto con las instituciones del estado, para lograr nuestros objetivos... allí que vemos algunas de nuestras actividades; hemos hecho jornadas de salud, el comité de salud fue el primer órgano cuando salió la misión madres del barrio, logramos censar a 32 mujeres, hemos hecho varios operativos medico asistenciales, hemos hecho acompañamiento a las comunidades para la obtención de medicamentos de las instituciones del estado y hemos colaborado con la comunidad en el traslado de algunos pacientes para centros asistenciales en situaciones de emergencia. Lo demás lo van a desarrollar mis compañeros acá, les doy muchas gracias por su atención, y los invito a seguir en la lucha por que los problemas de la comunidad son variados y necesitamos a través de este esfuerzo y este gran logro de la democracia participativa y protagónica seguir solucionando los problemas de nuestra comunidad.

---

### ***Expositor N° 3*** **Alfredo Pérez**

Buenos días mi nombre es Alfredo Pérez, les doy la más cordial bienvenida... Retomando el orden de ideas, como ya nuestro compañero lo mencionaba, seguidamente en el área de la salud ya ellos tocaron esos temas, voy a hacer referencia más que todo al área social: sustitución de bombillos incandescentes por bombillos ahorradores, allí estuvimos en toda la comunidad con la misión energética, se sustituyeron todos los bombillos de los diferentes hogares, y otras instalaciones, como postes y alumbrado público. Esto fue un trabajo arduo, que consto de tiempo, y tuvimos un gran y total apoyo del frente Francisco de Miranda, quien nos acompañó en la sustitución de bombillos incandescente por bombillos ahorradores.

También tuvimos la entrega de 500 títulos de propiedad, como ustedes lo saben, esto es gestionado por medio de la alcaldía del municipio San Fernando. Primeramente nosotros contamos con el apoyo del Dr. Armando Arévalo Soto y posteriormente el magister John Guerra. Seguidamente tuvimos mucha actividad deportiva, porque tenemos muchos equipos en nuestra comunidad y logramos por medio de gestión

en el consejo comunal, la entrega de kits y de uniformes deportivos a los diferentes equipos. Seguimos mencionando los logros y dentro de estos están las experiencias: 32 madres incorporadas a la misión madres del barrio, que hasta ese entonces esa misión no había llegado todavía acá, y desde entonces fueron muchas las madres beneficiadas con su entorno familiar.

Esto es importante porque esta es una comunidad muy numerosa en número de habitantes, operativos médicos asistenciales, donación de equipos de nebulización al consultorio barrió adentro. Esto hay que hacer referencia que es gestión con los mismos recursos que financiaron al Consejo Comunal y nosotros hicimos la donación como Consejo Comunal, al consultorio médico comunal de la Misión Barrio Adentro; inauguración del mercadito comunal, que es uno de los grandes logros y grandes beneficios que hemos tenido para nuestra comunidad y las diferentes comunidades donde ya existe. Donación de bolsa de comida mensuales incluido dentro del mismo programa del mercadito popular.

Obras y logros obtenidos: construcción del preescolar sendero de luz, en el área educativa, por medio del comité de educación y cultura, se logro la construcción de un preescolar; gestión de calle los pinos entre otras, antes de la alcaldía del municipio San Fernando. Sustitución e instalación de nueva tubería de aguas blancas; siguiendo con las obras y los logros, la constancia de bajos recursos económicos, porque vemos que en las prefecturas de los diferentes municipios, se hacen colas interminables y para aquel entonces eran colas interminables. Con esta transferencia de poder que nos dieron a los Consejos Comunales, constitucionalmente estamos aptos para elaborar y entregar esta constancia.

Aquí también vemos el convenio con instituciones que nos apoyaron para nuestra gestión: entre otros podemos nombrar los cursos dictados por el INCE Apure, la misión barrio adentro que ya la tenemos allí también; CANTV que fue uno de los brazos aliados que tuvimos en esta institución y CORPOELEC.

Acá vemos a nuestro comandante eterno y su legado: aquí dos pensamientos del presidente para finalizar: “La participación popular tiene su vida, su génesis y su campo de acción, en la comunidad”, por eso vemos que todo nace desde la comunidad, desde lo local hasta lo nacional, y otro pensamiento “La revolución tiene que avanzar desde abajo con la organización comunitaria, para mejorar notablemente la vida de los barrios”, en este caso de las comunidades... y nos despedimos Chávez vive la lucha sigue.



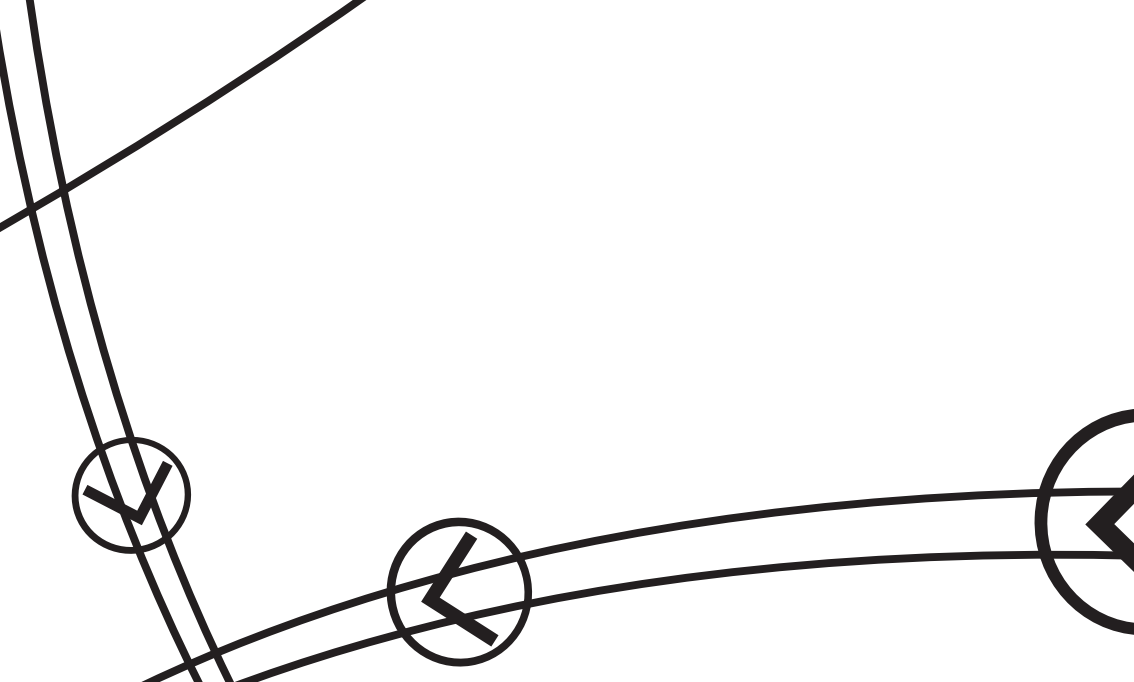
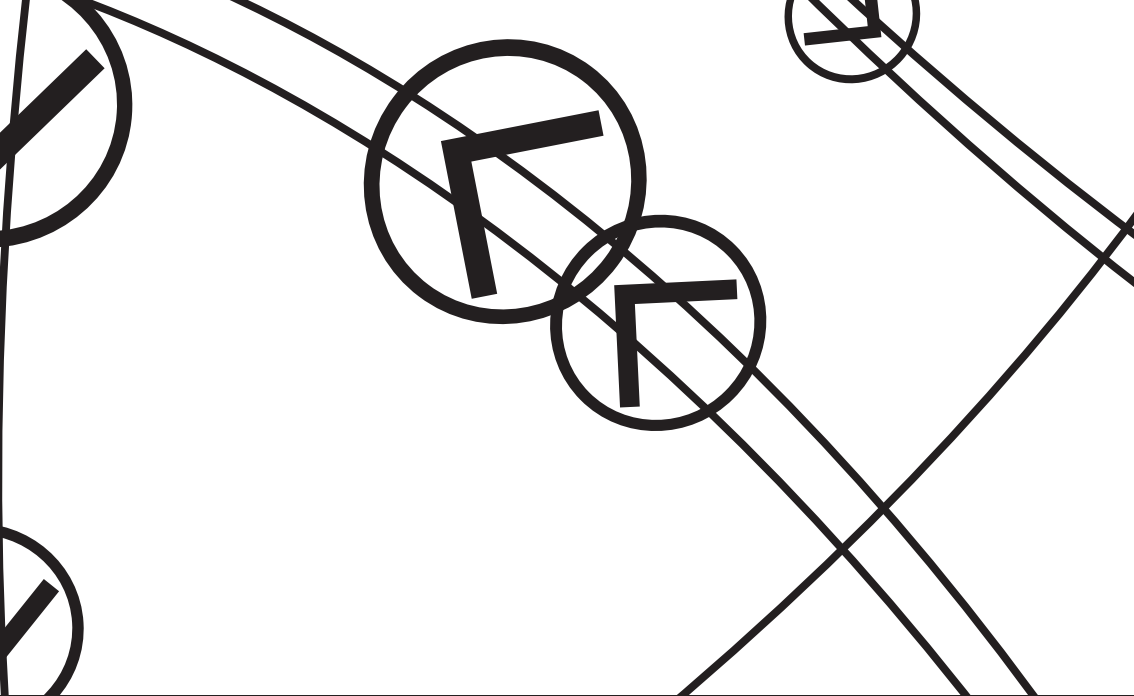

The image features a central white rectangular box containing the text 'MESAS DE TRABAJO'. This box is set against a background of a network of black lines and circles. Some circles contain stylized arrows pointing in various directions. The overall aesthetic is minimalist and geometric.

**MESAS  
DE TRABAJO**

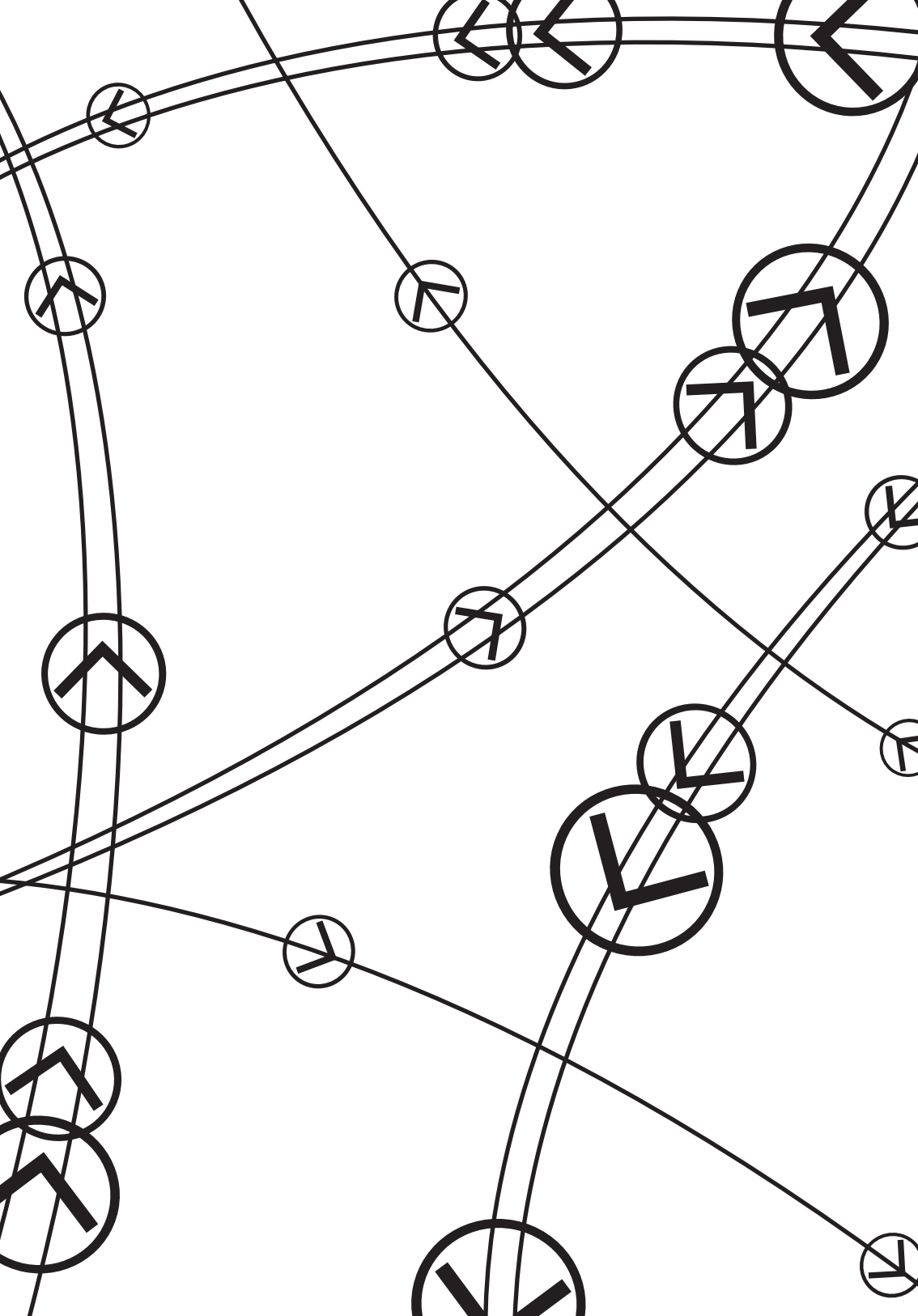

## **II JORNADAS DEL POSTGRADO DE GESTION EN SALUD PÚBLICA.**

*“GESTION, COMUNAS Y PARTICIPACION PARA EL BUEN VIVIR”*

LUGAR: SAN FERNANDO DE APURE. ESTADO APURE. 2013

### **MESA DE TRABAJO 1**

**ÁREA TEMÁTICA:** *GESTIÓN EN SALUD PÚBLICA Y  
BUEN VIVIR.*

*Coordinadores:* **Emilio Fernández, Rosmira Milano y William Palomo.**

*Relatora:* **Julia Adarmes, Walkiria Ledezma.**

### **Propósito:**

Generar un espacio de discusión sobre el funcionamiento actual del Sistema Público Nacional de Salud (SPNS), donde se evidencien los problemas que presenta y sus posibles soluciones, profundizando en los principios de gratuidad, igualdad, equidad, solidaridad, accesibilidad y cobertura que garanticen el BUEN VIVIR de la población venezolana.

### **Relatoría:**

El día viernes, 16 de Mayo del 2013, en el aula N° 2 del Vice-rectorado de la UNELLEZ se realizó la mesa de trabajo relacionada con el tema: GESTIÓN EN SALUD PÚBLICA Y BUEN VIVIR, con una asistencia de 36 participantes, entre ellos, representantes de las comunidades, profesionales de la salud de diferentes áreas y especialidades: docentes, médicas(os), bioanalistas, odontólogos(os), nutricionistas, economistas, trabajadoras (es) sociales, entre otros...

Para iniciar la sesión se abrió el debate con la pregunta generadora: ¿Cumple el Sistema Público Nacional de Salud con lo pautado como principios fundamentales de equidad, igualdad, solidaridad y otros?

En torno a la pregunta y el propósito de la sesión se realizó un dinámico intercambio de ideas y opiniones, destacándose los aspectos que se detallan a continuación: Después de 14 años de aprobada la Constitución de la República Bolivariana de Venezuela, que establece la Integración y Consolidación del SPNS, se mantiene la fragmentación de los servicios de salud, donde intervienen diferentes organismos y entidades públicas, que mantienen hegemonías individuales, en cuanto a la organización y funcionamiento en sus respectivas parcelas del sector público de salud. Es decir, no existe la rectoría única del Sistema de Salud.

En buena medida, se adolece de solidaridad e integración social, por lo que se requiere que todos y todas profesionales de la salud rescatemos valores indispensables como la ética, honestidad, información veraz (estadísticas sin maquillaje), dando respuestas eficaces y efectivas a la población, comenzando por nosotros mismos, desde las propias trincheras de trabajo. Es necesario que aportemos paso a paso, ideas y acciones que permitan ir transformando la realidad, sin contaminación por parte de los adversarios o de quienes no están claros con el sentir de las comunidades. Debemos aprender de y con las comunidades el “Buen Vivir” y “Vivir Bien”, en equilibrio con nuestra naturaleza, ser humildes de corazón y tener compromiso patriótico socialista, para lograr una nueva sociedad y una nueva cultura humanista.

Otro de los aspectos tratados en la sesión fue el incremento injustificado de los servicios de salud del sector privado, fundamentalmente, clínicas, centros de diagnóstico y laboratorios. En este sentido, se planteó que el propio Estado y Gobierno está financiando gran parte de estas instituciones, a través de las pólizas de seguros de hospitalización, cirugía y maternidad (HCM). En general, se mostró una gran preocupación y disposición para resolver las dificultades planteadas en las diferentes intervenciones, que trataron siempre de evidenciar los errores que persisten en la actualidad, con la clara intención de integrar y consolidar el SPNS, a fin de mejorar la salud y la calidad de vida de toda la población.

Esta mesa de trabajo consideró que las tareas sugeridas correspondientes para alcanzar las propuestas anteriores pueden ser:

- Establecer un compromiso legal entre el Gobierno y el recurso humano formado en el área de la salud, para que se incorporen al SPNS y trabajen en y para la población de donde proceden.
- Disminuir los HCM y no permitir que se establezcan en los nuevos organismos e instituciones creadas por el Gobierno Revolucionario de Venezuela.
- Que se realice la Promoción de la salud y la prevención de enfermedades en todas las instancias del SPNS, fundamentalmente en el Primer y Segundo Nivel de Atención.
- Profundizar la Estrategia de Barrio Adentro en todo el SPNS.

- Impulsar la aprobación de una nueva Ley de Salud que se ajuste a las condiciones actuales de desarrollo de la República Bolivariana de Venezuela.
- Contar con la participación protagónica de las comunidades y en particular de los Consejos Comunales, los Comités de Salud y demás organizaciones y movimientos sociales para la realización de las acciones relacionadas con el Buen Vivir el Vivir Bien de los venezolanos y las venezolanas.
- Establecer la Controlaría Social en todos los establecimientos de salud que integran el SPNS.
- Facilitar la posibilidad de que los y las profesionales de la salud, puedan acceder a estudios de postgrado en el mismo municipio donde trabajan o residen.
- Que toda(o) Médica(o) Integral Comunitaria(o) (MIC) que trabaje en la comunidad, elabore el Análisis de Situación de Salud (ASIS) en el área que atiende, conjuntamente con el equipo de salud y la comunidad correspondiente.
- De igual forma, que toda(o) profesional de salud participe en el ASIS del territorio donde trabaje, con el objetivo de que se familiarice y sensibilice con su entorno laboral.

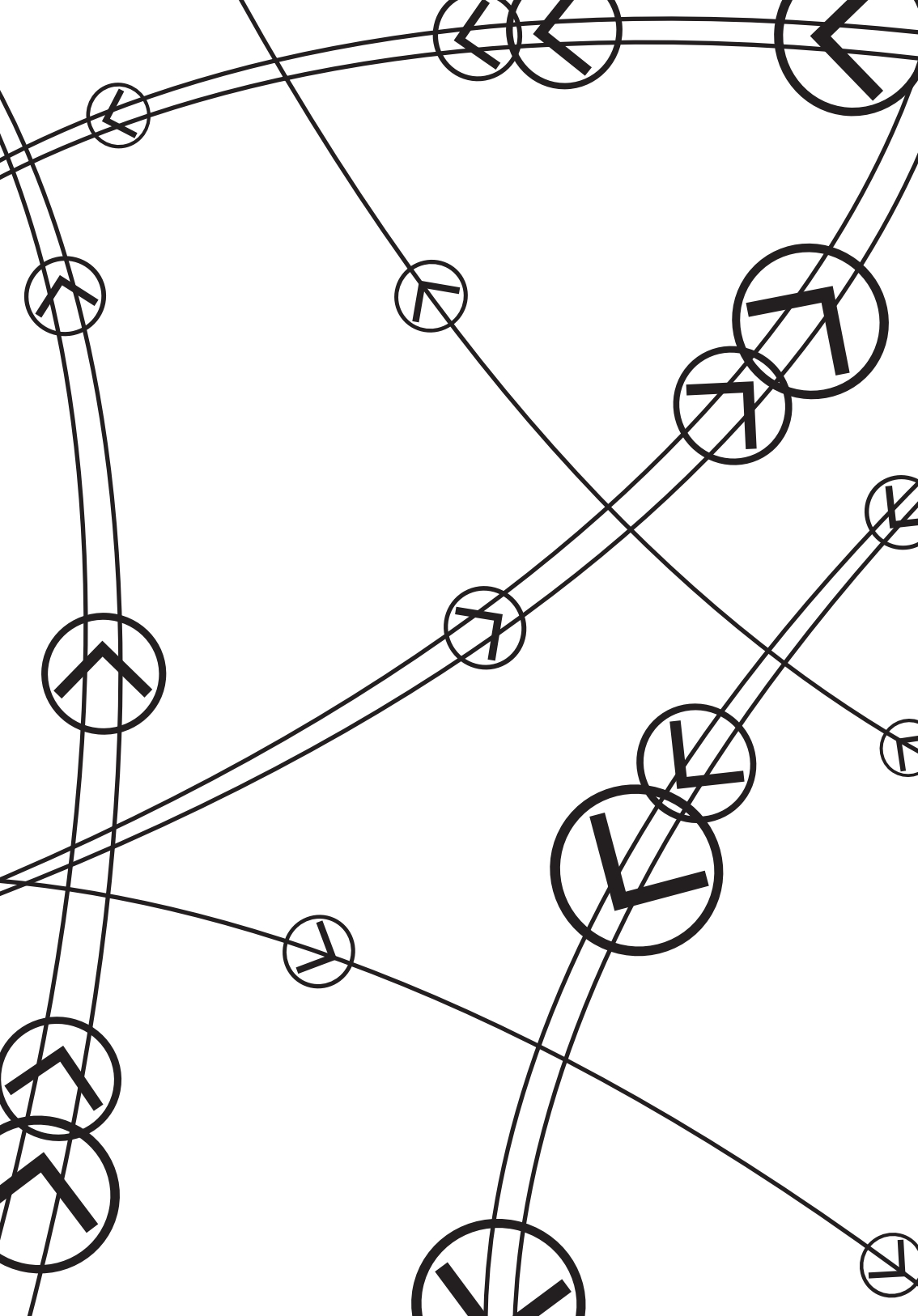

## II JORNADAS DEL POSTGRADO DE GESTION EN SALUD PÚBLICA.

“GESTION, COMUNAS Y PARTICIPACION PARA EL BUEN VIVIR”

LUGAR: SAN FERNANDO DE APURE. ESTADO APURE. 2013

### MESA DE TRABAJO 2

#### ÁREA TEMÁTICA: PARTICIPACIÓN PARA EL BUEN VIVIR

*Coordinadora:* **Nelisa Miguelena Piñero.**

*Relatores:* **Manuel Ojeda, Rosmary Villadiego.**

#### **Propósito:**

Construcción colectiva de conocimiento desde la perspectiva individual para generación de saberes en participación y buen vivir.

#### **Relatoría:**

El día viernes, 16 de Mayo del 2013, en el Auditorio del Vice-rectorado de la UNELLEZ se realizó la mesa de trabajo relacionada con el tema: **Participación para El Buen Vivir**, con una asistencia de 21 participantes, entre ellos, representantes de las comunidades, profesionales de la salud de diferentes áreas y especialidades: docentes, médicas(os), bioanalistas, odontólogas(os), nutricionistas, economistas, trabajadoras (es) sociales, entre otros.

Para iniciar la sesión y promover la interacción grupal se realizaron las siguientes preguntas generadoras:

- ¿A qué causas responde la apatía de algunas comunidades?
- ¿Todos queremos el buen vivir de convicción y de acción?

Seguidamente se empleó la herramienta grupal de lluvia de ideas, que permitió identificar componentes del tema que se discutieron en la mesa de trabajo, estos fueron:

- Definición de Participación.
- Tipos de Participación.

- Prácticas de Participación en Salud.
- Gestión de Residuos y Desechos Sólidos.
- Formación Socio Política.
- Autogestión.
- Compromiso Institucional y Comunitario.

Seguidamente se identificaron elementos asociados a cada componente del tema en discusión, Participación para el Buen Vivir:

- Voluntad.
- Valores como la Responsabilidad, Solidaridad, Ética.
- Formación acerca del Marco Legal de Participación.
- Reflexión Colectiva de las Prácticas Comunitarias en Salud.
- Participación Ciudadana.
- Control Social.
- Eje de Desarrollo.

A partir de los elementos asociados se identificaron posibilidades y/u obstáculos, estos fueron:

- Escasos conocimientos en relación al tema.
- Discordia.
- Desinterés en la participación.
- Motivación.
- Burocracia.
- Voluntad Política.
- Difusión.
- Discriminación.
- Debilidades para la organización comunitaria.
- Autocrítica.

Considerando la realidad discutida, esta mesa de trabajo propuso para el desarrollo de Participación para el Buen Vivir.

- Participación de los Actores.
- Transformación del Pensamiento hacia el buen vivir, para lograr el fortalecimiento de la ideología.
- Disponibilidad y eficiencia en la administración de Recursos.
- Actitud Paternalista del gobierno.
- Comunicación Eficaz.

- Crear estrategias educativas estimulantes a la Comunidad.
- Control Social.
- Corresponsabilidad como ciudadanos en nuestra vida.
- Creación de una Escuela de “Formación de Buen Vivir para el Buen Ciudadano”.
- Cambios de actitud para cambiar la realidad.
- Integración del Colectivo.
- Se proponen empresas de reciclaje (autogestión, recursos a consejos comunales).
- Valores Ciudadanos a edad temprana (hogar y escuela).
- Construir relaciones con un nuevo Estado con nuevas Instituciones que sean horizontales.
- Hacer una “*Pared que Habla*”, donde se expresen las necesidades de la comunidad, lo que está mal y bien y de allí tomar acciones.
- Mejorar el sistema del servicio de la biblioteca regional, que vaya con los cambios acordes a nuestro tiempo, y crear bibliotecas locales, comunales, que incentiven, la investigación y la formación.
- Los trabajos de Investigación de Postgrado y Pregrado deben estar a la disposición de la población en general para su puesta en práctica.
- Fomentar el ejercicio de la educación en mano de los facilitadores que aceptan y comprendan que la formación debe darse desde una relación formativa bidireccional.
- Las Instituciones que tenemos deben cumplir con su misión, visión y objetivos que dan forma a su razón social para garantizar los derechos de su comunidad (vinculación horizontal con las diferentes organizaciones comunitarias para la toma de decisiones).
- Que cada uno de nosotros seamos portavoces de lo aprendido en el evento de las II Jornadas del Postgrado de Gestión en Salud Pública.
- Utilizar la infraestructura de salud como elemento nuclear para potenciar la formación de los consejos comunales.
- Propuesta de Fortalecimiento de las estrategias de formación ciudadana.

Esta mesa de trabajo consideró que las tareas sugeridas correspondientes para alcanzar las propuestas anteriores pueden ser:

- Diagnóstico, Diseño, Planificación, Ejecución y Control de proyectos.
- Organización de actividades sociales comunitarias y políticas que promuevan la participación protagónica y popular de la ciudadanía, y el gobierno horizontal entre pueblo e instituciones públicas del Estado.

- Plan nacional de formación socio política transformadora bajo el enfoque del paradigma del buen vivir para la ciudadanía en genera y funcionarios y funcionaras publicas del Estado venezolano.

Así mismo reflexionaron sobre cuales instituciones y actores involucrados pudieran participar para dar respuestas a estas tareas:

- Las comunidades organizadas.
- Instituciones Públicas (INSALUD, UNELLEZ, FONDAS, SIARA, BARRIO ADENTRO, GOBERNACION, ALCALDIAS, UNIVERSIDADES).
- Medios de Comunicación.

## **II JORNADAS DEL POSTGRADO DE GESTION EN SALUD PÚBLICA.**

*“GESTION, COMUNAS Y PARTICIPACION PARA EL BUEN VIVIR”*

LUGAR: SAN FERNANDO DE APURE. ESTADO APURE. 2013

### **MESA DE TRABAJO 3**

#### **ÁREA TEMÁTICA: *COMUNA PARA EL BUEN VIVIR***

*Coordinadores: Ernesto Jaimes y Julia Varela.*

*Relatores: Nancy Acosta, Alfredo Pérez, Salvador Pino, Eira Rojas.*

#### **Propósito:**

Construcción colectiva de conocimiento desde la perspectiva individual para generación de saberes en comunas y buen vivir.

#### **Relatoría:**

El día viernes, 16 de Mayo del 2013, en el aula N° 3 del Vice-rectorado de la UNELLEZ se realizó la mesa de trabajo relacionada con el tema: COMUNA PARA EL BUEN VIVIR, con una asistencia de 30 participantes, entre ellos, representantes de las comunidades, profesionales de la salud de diferentes áreas y especialidades.

Para iniciar la interacción grupal y promover el debate se realizaron las siguientes preguntas generadoras:

- ¿La constitución de las comunas es un espacio económico, social, cultural o político?
- Siendo el propósito de la comuna la consolidación del estado Comunal ¿Cuáles limitaciones de participación protagónica, de integración y articulación comunitaria, de gestión de políticas públicas y de transferencia de competencias considera usted deben ser superadas para consolidar el estado Comunal?

Seguidamente se empleó la herramienta grupal de lluvia de ideas, que permitió identificar componentes del tema que se discutieron en la mesa de trabajo, estos fueron:

- Definición.
- Delimitación territorial.
- Relaciones de redes sociales.
- Visión Estratégica.
- Fundamento Legal.
- Diagnóstico Común.
- Autogobierno.
- Armonía y Espiritualidad.

Seguidamente se identificaron elementos asociados a cada componente del tema en discusión, Comunas para el Buen Vivir:

- Compromisos.
- Valores como la Responsabilidad, Solidaridad, Ética.
- Bienestar Colectivo.
- Formación.
- Concienciación.
- Control Social.
- Eje de Desarrollo.

A partir de los elementos asociados se identificaron posibilidades y/u obstáculos, estos fueron:

- Escasos conocimientos en relación al tema.
- Discordia.
- Desinterés en la participación.
- Motivación.
- Burocracia.
- Voluntad Política.
- Difusión.
- Discriminación.

Considerando la realidad discutida, esta mesa de trabajo propuso para el desarrollo de Comunas para el Buen Vivir

- Construir el socialismo.
- Integración Intergubernamental.
- Disponibilidad y eficiencia en la administración de recursos.
- Unidad correlativa de fuerzas del poder popular y gobierno.
- Comunicación eficaz.
- Buen uso de los recursos.

- Control Social.
- Trabajo integrado y cohesionado del Colectivo Social.
- Integración del Colectivo.

Esta mesa de trabajo consideró que las tareas sugeridas correspondientes para alcanzar las propuestas anteriores pueden ser:

- Diagnóstico, Diseño, Planificación, Ejecución y Control de proyectos.
- Organización de actividades sociales.
- Plan de Formación.

Así mismo reflexionaron sobre cuales instituciones y actores involucrados pudieran participar para dar respuestas a estas tareas:

- Las comunidades organizadas.
- Gobernaciones.
- Alcaldías.
- Territorio.
- Organizaciones Sociales.
- Iglesias.
- Medios de Comunicación..
- Partidos políticos.
- Gremios.
- Sector productivo.
- FANB.

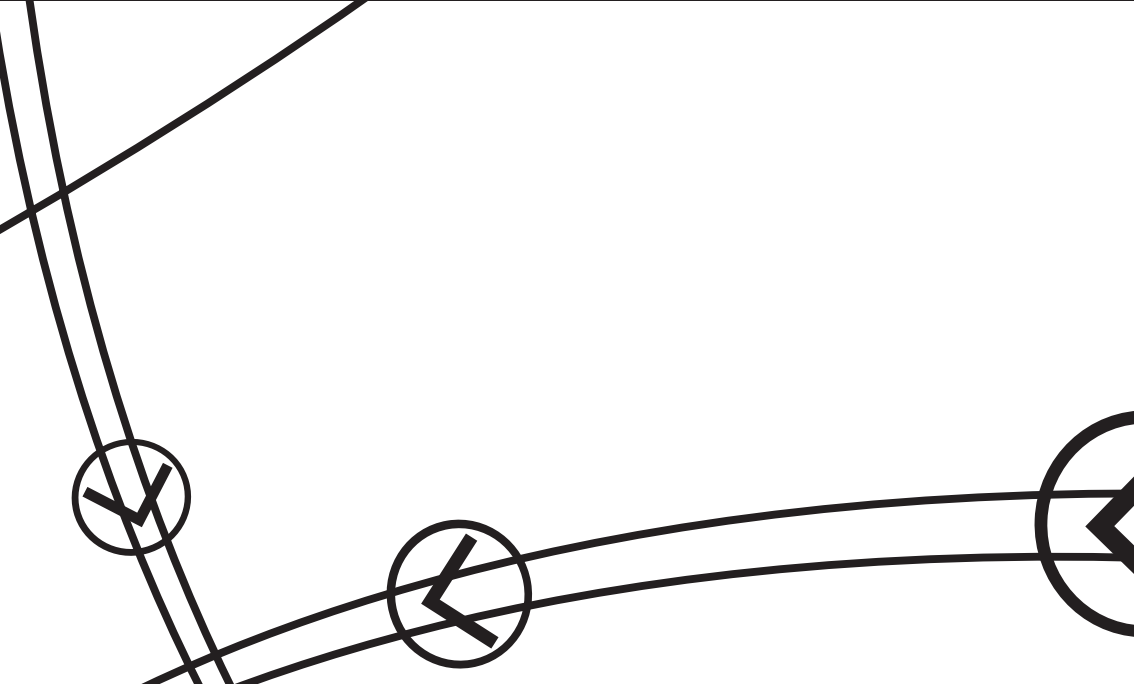
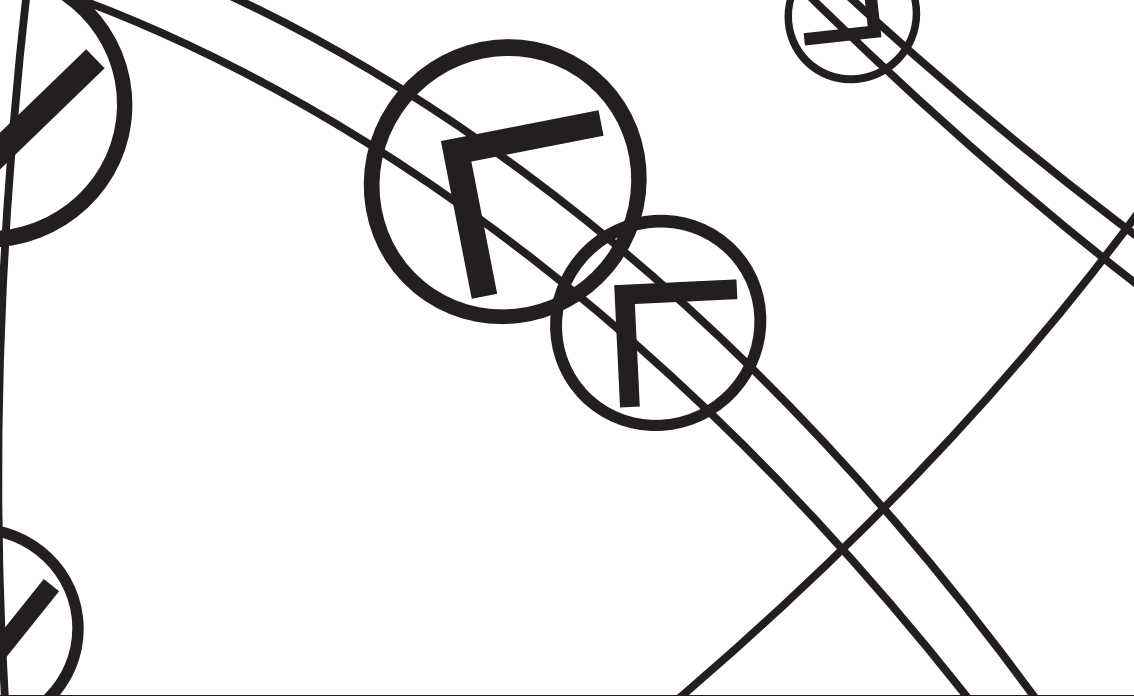



**ANEXOS**

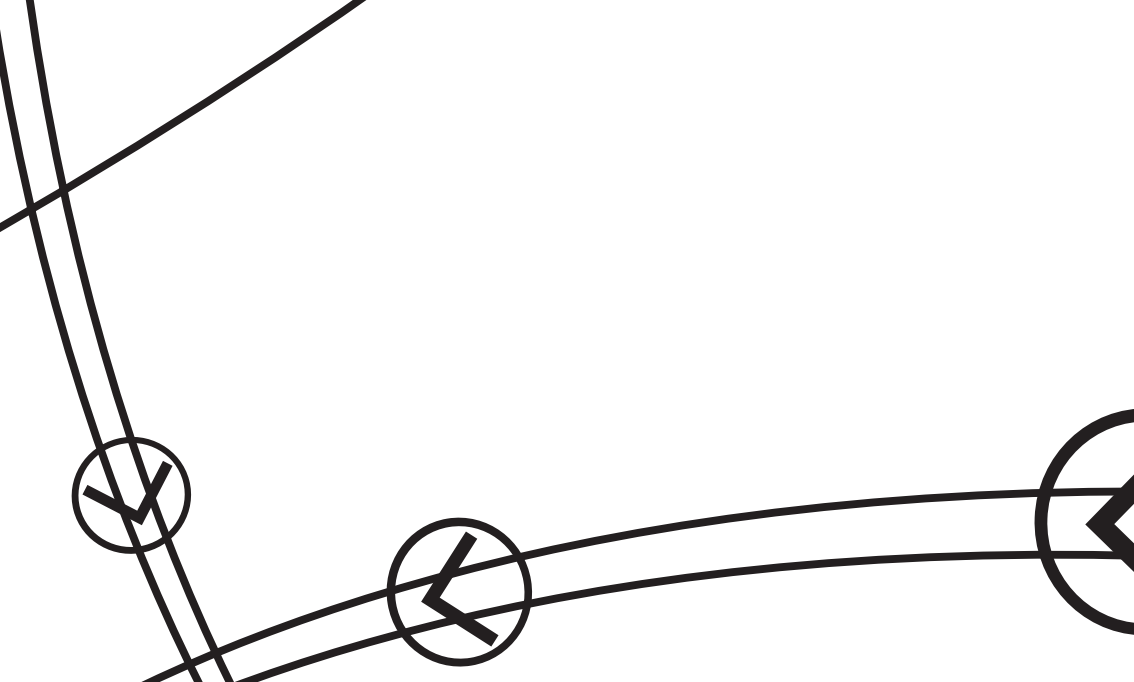
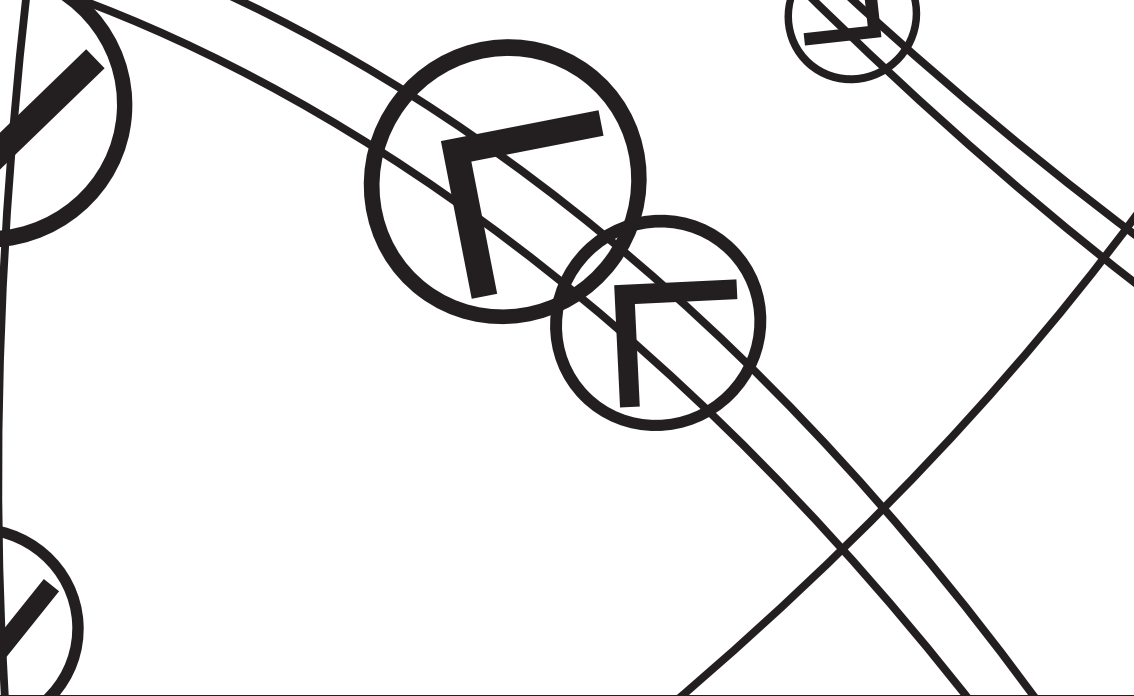



**Diapositivas de las experiencias en  
comunas, gestión y participación  
para el buen vivir**

# 1

## BALANCE DE GESTION SOCIAL DE LOS CONSEJOS COMUNALES DEL MUNICIPIO SAN FERNANDO DEL ESTADO APURE, PARA LOS AÑOS 2006 -2009



UNIVERSIDAD NACIONAL EXPERIMENTAL  
DE LOS LLANOS OCCIDENTALES  
"EZEQUIEL ZAMORA"  
UNELLEZ - APURE

VICE RECTORADO DE PLANIFICACIÓN  
Y DESARROLLO REGIONAL.

**BALANCE DE GESTION SOCIAL DE LOS  
CONSEJOS COMUNALES DEL MUNICIPIO  
SAN FERNANDO DEL ESTADO APURE, PARA  
LOS AÑOS  
2006 -2009**

Trabajo de ASCENSO presentado para optar a la categoría de Prof. ASOCIADO  
Trabajo de ASCENSO presentado para optar a la categoría de Prof. AGREGADO



**Autores**

PROF. Grushenka Acosta.  
PROF. Richard Hoyle.  
PROF. Saima Fuentes  
PROF. Cesar Cedeño  
PROF. Elias Chirinos.

San Fernando de Apure, Marzo de 2013.

## CAPÍTULOS

- I EL PROBLEMA
- II MARCO TEÓRICO
- III MARCO METODOLÓGICO
- IV PRESENTACION Y ANALISIS  
DE LOS RESULTADOS
- V CONCLUSIONES Y RECOMENDACIONES

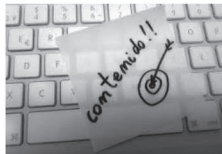

**C  
O  
N  
T  
E  
N  
I  
D  
O**

## CAPITULO I. EL PROBLEMA



## CAPITULO I. EL PROBLEMA.



## CAPITULO I. EL PROBLEMA.

**DEMOCRACIA REPRESENTATIVA**



**DEMOCRACIA PARTICIPATIVA**



**PARTICIPACION CIUDADANA**

**PODER POPULAR**



**TOMA DE DECISIONES - IMPULSAR EL DESARROLLO LOCAL**

## CAPITULO I. EL PROBLEMA.

### LA PARTICIPACION CIUDADANA

Se sustenta en el art. 184 CRBV en el que señala la transferencia de los servicios y programas a las comunidades organizadas otorgándoles la misma posibilidad de acceder a los recursos necesarios para que los administren en pro del mejoramiento de la calidad de vida de sus habitantes.



## CAPITULO I. EL PROBLEMA.

Estos mecanismos de participación han servido de estímulo para gestar una mejor organización socio-comunitaria, cuya estructura y funciones son definidos en la Ley Orgánica de los Consejos Comunales



**LOS CONSEJOS COMUNALES** son instancias de participación, articulación e integración entre las diversas organizaciones comunitarias, grupos sociales y los ciudadanos y ciudadanas que permiten al pueblo organizado ejercer directamente la gestión de las políticas públicas y proyectos orientados a responder a las necesidades y aspiraciones de las comunidades en la construcción de una sociedad de equidad y justicia social”

Art. 2 Ley de los Consejos Comunales

## CAPITULO I. EL PROBLEMA.

### Los Consejos Comunales

- Gestión directa de las políticas públicas
- Procesos integradores entre Estado – Comunidad
- Construcción de una sociedad de equidad y justicia social.
- Descentralización de los recursos para el financiamiento de obras
- Administración de recursos
- Inversión de créditos.



- **Uso inadecuado de los fondos recibidos.**
- **Improvisación en el manejo de recursos**

Principios de Eficiencia y Transparencia



## CAPITULO I. EL PROBLEMA.

A los fines de determinar si existe o no el cabal cumplimiento del mandato constitucional y legal

La necesidad de hacer un Balance de la Gestión Social de los Consejos Comunales del Municipio San Fernando, Estado Apure.

**Parroquia El Recreo,  
como área de influencia  
de la UNELLEZ**



## OBJETIVOS DE LA INVESTIGACIÓN

### OBJETIVO GENERAL



Analizar la gestión de Control Social en los Consejos Comunales de la Parroquia El Recreo, Municipio San Fernando del Estado Apure para el año 2006.

**OBJETIVOS ESPECÍFICOS**



**Consejos  
Comunales**

- Definir el Control Social en la gestión de los Consejos Comunales de la Parroquia El Recreo, Municipio San Fernando del Estado Apure para el año 2006.
- Caracterizar las funciones del órgano de Control Social en la gestión de los Consejos Comunales de la Parroquia El Recreo, Municipio San Fernando del Estado Apure para el año 2006.
- Verificar el cumplimiento de las funciones del Órgano de Control Social en la gestión de los Consejos Comunales de la Parroquia El Recreo, Municipio San Fernando del Estado Apure para el año 2006.

## JUSTIFICACION DE LA INVESTIGACION

**La investigación esta inmersa dentro de las actividades del plan general de Investigación 2007 - 2011 UNELLEZ , relacionado a calidad y eficiencia en la gestión pública. Fortalecer el vínculo Universidad - Comunidad**



Hacer más efectivo el trabajo de las comunidades en la toma de decisiones y especialmente cuando se manejan recursos del Estado, en función de dar respuestas a las necesidades de la población.

En cuanto a la pertinencia social de esta investigación estriba en que constituye una temática vigente y de actualidad.

Los hallazgos constituyen aportes, al generar la comprensión de una problemática que acontece en el ámbito de nuestras comunidades.

**Plan Simón Bolívar 2007-2013**

## CAPITULO II. MARCO TEORICO

---



## CAPITULO II. MARCO TEORICO ANTECEDENTES DE LA INVESTIGACIÓN

---

**Barreto (2006), en su Trabajo titulado La Planificación y la Contraloría de la Gestión de la República**

**Serrano y García (2004). Realizaron una Tesis de Grado titulada El Control Interno y Rendición de Cuentas en la Gestión Pública como garantía de una efectiva modernización del Estado.**

**Hevia de la Jara (2007), en su ensayo titulado: Contraloría Social en el programa de oportunidades, un análisis desde la óptica de interfaz socio-estatal.**

**García y Marchena (2007) en su investigación titulada: Propuesta de un Manual para el funcionamiento de las Contralorías Sociales, en el Estado Apure**



## CAPITULO II. MARCO TEORICO TEORIAS QUE SUSTENTAN LA INVESTIGACIÓN

**Teoría Sociológica del Control Social.**  
Janowitz (1978)

**Teoría Sistémica del Control Social.**  
Moreno (2000)

**La Teoría de las Relaciones Humanas.**  
Desarrollada por Mayo y Lewis en 1932.

**El modelo Socio –Comunitario.**  
Propuesto por Serrano y García (2000)



## BASES TEÓRICAS



## BASES LEGALES

---

Constitución de la República Bolivariana de Venezuela.

Ley Orgánica del Poder Público Municipal.

Ley Orgánica del Consejo Federal de Gobierno

Ley Orgánica de los Consejos Comunales

Ley Orgánica de la Contraloría General de la República y del Sistema Nacional de Control Fiscal

Ley Orgánica de la Contraloría Social



## CAPITULO III. MARCO METODOLOGICO

---

METODOLOGIA

A large, thick, black circular arrow diagram with two arrows pointing in opposite directions, forming a continuous loop. The word 'METODOLOGIA' is centered within the loop.

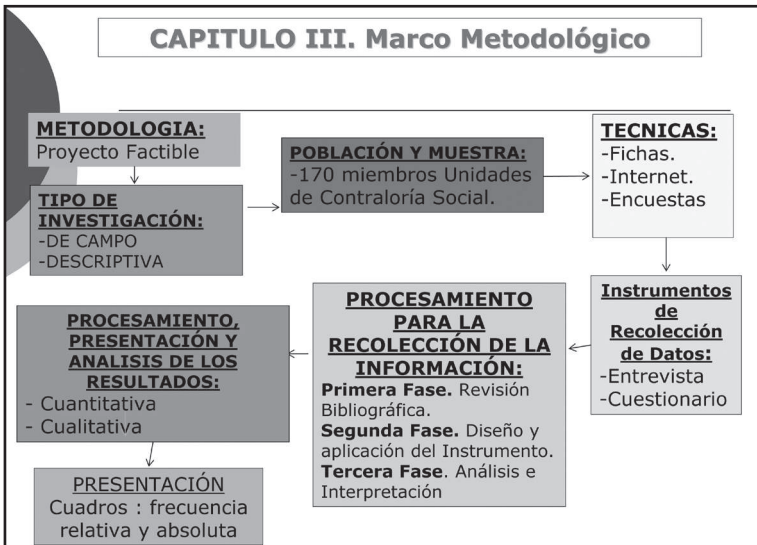

### OPERACIONALIZACION DE VARIABLES

Objetivos Especificos	Variable Nominal	Variable Real	Indicadores	Item
Definir el Control Social en la Gestión de los Consejos Comunales de la Parroquia El Recreo, Municipio San Fernando Estado Apure. Año 2006.	Conceptualizar.	Significado	Contraloría Social	1
Caracterizar las funciones del órgano de Control Social en la gestión de los Consejos Comunales de la Parroquia El Recreo, Municipio San Fernando del Estado Apure para el año 2006	Funciones	Procesos	•Planeación	2 - 3
			•Organización	4 - 5
			•Dirección	6 - 7
Verificar el cumplimiento de las funciones del Órgano de Control Social en la gestión de los Consejos Comunales de la Parroquia El Recreo, Municipio San Fernando del Estado Apure para el año 2006.	Cumplimiento	Gestión	•Control	8 - 9
			•Registro	10
			•Rendición	11-12
			•Utilidad	13
			•Confiabilidad	14
•Transparencia	15			
• Sanciones	16			
•Nivel de Cumplimiento	17			

## CAPITULO IV. ANALISIS Y PRESENTACION DE LOS RESULTADOS



## CAPITULO IV. ANÁLISIS Y PRESENTACION DE LOS RESULTADOS

Indicadores	Opción de Respuestas				
	SI			NO	
Controloría Social	85%			15%	
	S	CS	AV	CN	N
•Planeación	19%	60%	17%	4%	0
• Organización	20%	55%	25%	0%	0
• Dirección	10%	55%	25%	10%	0
• Control	10%	55%	25%	10%	0
• Registro	20%	60%	20%	0	0
• Rendición	0	40%	40%	20%	0
• Utilidad	80%	20%	0	0	0
• Confiabilidad	20%	40%	40%	0	0
• Transparencia	20%	60%	20%	0	0
• Nivel de Cumplimiento	20%	60%	20%	0	0
	SI	NO			
• Sanciones	20%	80%			



## CAPITULO V. CONCLUSIONES Y RECOMENDACIONES

---



## CAPITULO V. CONCLUSIONES Y RECOMENDACIONES

---



### Conclusiones

- La Contraloría Social tiene como objetivo fomentar la participación activa de la ciudadanía en el control, vigilancia y evaluación de la actuación de gubernamental y procura cumplir los acuerdos, compromisos y programas de trabajo convenidos.
- Los miembros de la Unidad de Control Social de los Consejos Comunales de la Parroquia El Recreo en el Municipio San Fernando del Estado Apure, en conjunto no manejan una definición clara y consciente de lo que es la Contraloría Social.
- Los miembros de la Unidad de Contraloría Social de los Consejos Comunales, no están completamente informados de las funciones de este órgano, así como de los diferentes procesos administrativos que implica el ejercicio del Control Social.

## **CAPITULO V. CONCLUSIONES Y RECOMENDACIONES**



### **Conclusiones**

- En cuanto a las instancias a dónde acudir en caso de desviaciones en la gestión de los Consejos Comunales, ellos no están suficientemente asesorados y preparados para realizar estas actividades.
- Los miembros de la unidad Control Social, consideran que hacen su mejor esfuerzo para dar cumplimiento a las funciones de este órgano, sin embargo se necesita fomentar un mayor compromiso con las actividades que se realizan en pro de una gestión efectiva y eficiente de los Consejos Comunales.
- Un aspecto relevante es la poca formación en el área de la Contraloría Social de los miembros del consejo comunal, por cuanto no están completamente integrados en cuanto a la gestión que les corresponde desempeñar especialmente en: la evaluación, seguimiento y control de proyectos destinados a solventar problemas en la comunidad, de igual manera, hay fallas en la coordinación y ejecución de los recursos presupuestados.

## **CAPITULO V. CONCLUSIONES Y RECOMENDACIONES**



### **Conclusiones:**

- Los registros financieros y contables no siempre están respaldados por los soportes que demuestren los ingresos y egresos, perdiendo de esta manera toda credibilidad y confiabilidad. De igual manera, no se cumple fielmente con lo estipulado en la Ley Orgánica de los Consejos Comunales en cuanto a los informes trimestrales y a la rendición de cuentas a la asamblea de Ciudadanos y Ciudadanas.
- En cuanto al manejo de la información contable, la mayoría de las personas consultadas consideran que la información financiera y contable es útil para tomar decisiones. No obstante, no existe un nivel aceptable de confiabilidad de la información.

## **CAPITULO V. CONCLUSIONES Y RECOMENDACIONES**



### **Recomendaciones**

•Cada miembro de la Unidad de Contraloría Social de los Consejos Comunales de la Parroquia El Recreo en el Municipio San Fernando del Estado Apure, debe conocer que es la Contraloría Social y tener conocimiento de las funciones que este órgano debe ejecutar con responsabilidad, donde se propicie las acciones apropiadas, con base al conocimiento completo y detallado de la situación real en la gestión de los recursos, y en lo relativo a la coordinación de proyectos que beneficien a la comunidad y la ejecución de los recursos presupuestados.

•Deben crearse mecanismos efectivos que permitan guiar los procesos en la gestión de los Consejos Comunales, basado en los principios de responsabilidad, transparencia y rendición de cuentas.

## **CAPITULO V. CONCLUSIONES Y RECOMENDACIONES**



### **Recomendaciones**

•Promover la Contraloría Social, como guía y mecanismo de supervisión y control, en función del plan de acción que se establezca en la Unidad de Gestión Financiera.

•Propiciar actividades de Contraloría Social, como las Asambleas de Ciudadanos y Ciudadanas con el fin de mantener informada a la comunidad, y donde se tomen decisiones sobre obras prioritarias, rendición de cuentas, e informes de gestión. Así como atender y dar repuestas a sus necesidades

•Coordinar planes de formación permanentes dirigidos a los miembros de los Consejos Comunales de la Parroquia El Recreo, en el municipio San Fernando, en el área de Contraloría Social, con el propósito de concienciar y fomentar una actitud hacia el cumplimiento y el control en la ejecución de proyectos.

## **CAPITULO V. CONCLUSIONES Y RECOMENDACIONES**

### **Recomendaciones:**

• Los Consejos Comunales deben llevar a cabo los registros financieros y contables de acuerdo a las normas de contabilidad generalmente aceptados y a todas las exigencias legales requeridas.

• Se requiere el cumplimiento de lo estipulado con relación a la presentación de informe y la rendición de cuentas. Por esta razón, se tiene que desarrollar una gestión eficiente para emitir información útil, confiable y que pueda ser revisada, tanto por los miembros de la comunidad como por los organismos encargados del control del desempeño de los Consejos Comunales.

• Considerando la total aceptación por parte de los miembros de los Consejos Comunales de la parroquia El Recreo del Municipio San Fernando de que existen deficiencias en la gestión de los mismos se recomienda a las autoridades gubernamentales hacer extensiva la capacitación a los diferentes Consejos Comunales de la región.

## **REFLEXION**



**Se alcanza el éxito  
convirtiendo cada paso  
en una meta y cada  
meta en un paso.**

**Cortéz**

**Gracias por  
Gracias por  
su Atención**

# 2

## EXPERIENCIA DE GESTION CONSEJO COMUNAL SOCIOPRODUCTIVO “EL BRAZO”.

Adultos Mayores Organizados.

Gobierno Bolivariano de Venezuela | Ministerio del Poder Popular para las Comunas y Protección Social

AQUI NO SE RINDE NADIE

PLAN NACIONAL DE RECREACIÓN PARA EL VIVIR BIEN  
...Armonía y Plenitud

EXPERIENCIA DE GESTION  
CONSEJO COMUNAL SOCIOPRODUCTIVO  
“EL BRAZO”  
Adultos Mayores Organizados  
ESTADO APURE



PONENTE:  
TRINA COLINA  
OSWALDO OJEDA



ESTADO APURE



El Plan Nacional de Recreación para el Vivir Bien, se constituye como la política Recreativa Nacional, encargada de crear las condiciones para articular acciones coherentes, asumidas desde la diversidad regional y local, a fin de lograr la participación activa de todas y todos los venezolanos en la transformación del País.

El Consejo Comunal El Brazo esta ubicado al Noreste del Municipio Biruaca, cuenta con 500 Habitantes y 110 Familias , 36 Adultos Mayores. Integrante de la Comuna Alillieri Gonzales. Sala de Batalla El Negrito. Norte: Rio El Brazo, Sur: Sede Petrocasa, Este: CC. Sector, Oeste: CC Los Divídives.

CONSEJOS COMUNALES  
Se incorporan en el Plan a través de las instancias de organización  
Comités de trabajo ( productivo, social Educativo, recreativo)

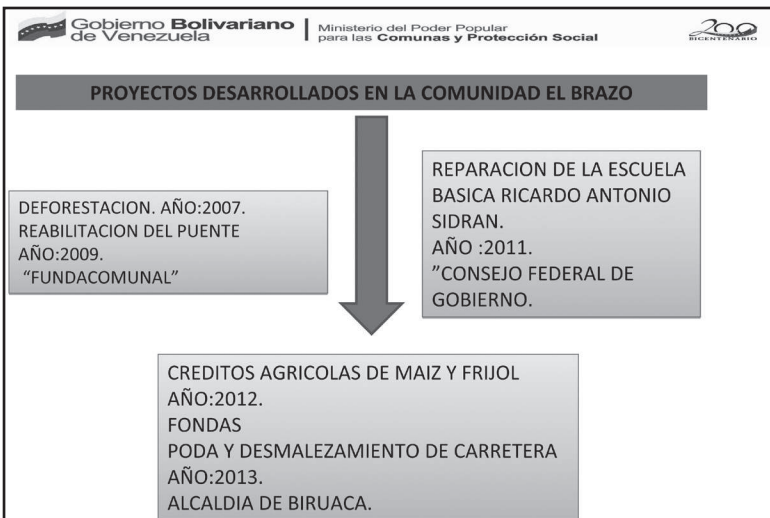
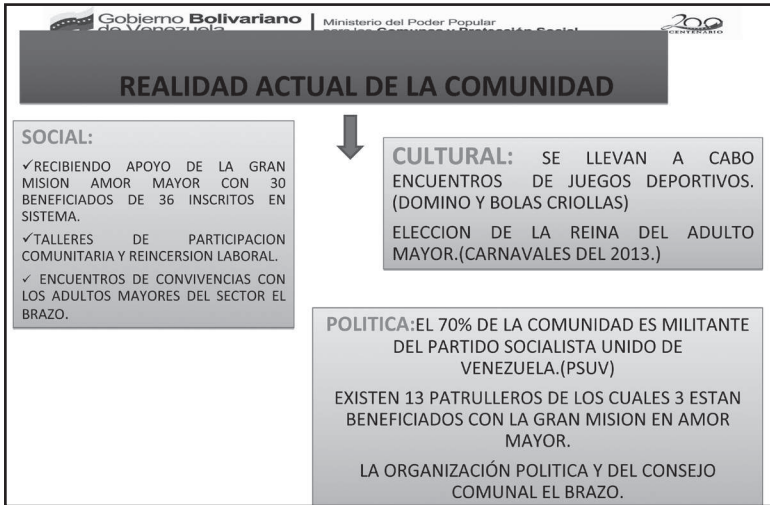
La experiencia  
Consejo Comunal  
El Brazo





 **Gobierno Bolivariano de Venezuela** | Ministerio del Poder Popular para las **Comunas y Protección Social** 

❖ **PRINCIPALES POSIBILIDADES QUE EL GOBIERNO HA OFRECIDO PARA EL EJERCICIO DE LA PARTICIPACION CIUDADANA.**

EL ACOMPAÑAMIENTO EN LA CONFORMACION DE LOS COMITES DE ADULTOS MAYORES EXPRESADAS EN BRIGADAS.  
TALLERES DE FORMACION AGRICOLA EN EL PROGRAMA DE LOS SEMILLERO DE LA PATRIA.

↓

COMO INTEGRANTE AGREGADO A LA COMUNA ALLIERI GONZALEZ HA SIDO EL MOTOR PARA PROMOVER LOS PROYECTOS SOCIO PRODUCTIVOS EN EL PUNTO Y CIRCULO DE LOS 3 CONSEJOS COMUNALES: LOS PAJALES, EL BRAZO Y VICTORIA ZAMORANA.  
A TRAVES DEL DESARROLLO DEL PLAN NACIONAL DEL VIVIR BIEN DONDE SE REALIZAN ACTIVIDADES VINCULADAS A LA CULTURA.(FESTIVAL DE AFICIONADOS ARTISTICOS), BAILOTERAPIAS, CONCURSOS DE POESIAS Y JUEGOS DEPORTIVOS TRADICIONALES.

 **Gobierno Bolivariano de Venezuela** | Ministerio del Poder Popular para las **Comunas y Protección Social** 

**ACTIVIDADES SOCIOPRODUCTIVAS DESARROLLADAS EN SU COMUNA**  
CREDITOS AGRICOLAS DE LOS SIGUIENTES RUBROS : FRIJOL, MAIZ, HORTALIZAS, FRUTAS, HUERTOS MEDICINALES, CREACION DE VIVEROS.

**DESDE DONDE CONSIDERA USTED SE PROMUEVE LA PARTICIPACION DE LOS CIUDADANOS PARA MEJORAR SUS CONDICIONES DE VIDA DESDE LA COMUNIDAD O DESDE LAS INSTITUCIONES? QUE PROPUESTA NOS DARIA EN ESTE SENTIDO?**  
DESDE LA COMUNIDAD A TRAVES DEL CONSEJO COMUNAL, LOS COMITÉ DE LOS ADULTOS MAYORES.  
QUE LAS INSTITUCIONES DESARROLLEN EL METODO DE REPUESTA SISTEMATICA  
A TRAVES DEL PLAN DE GOBIERNO EN LA CALLE EFICIENCIA O NADA.

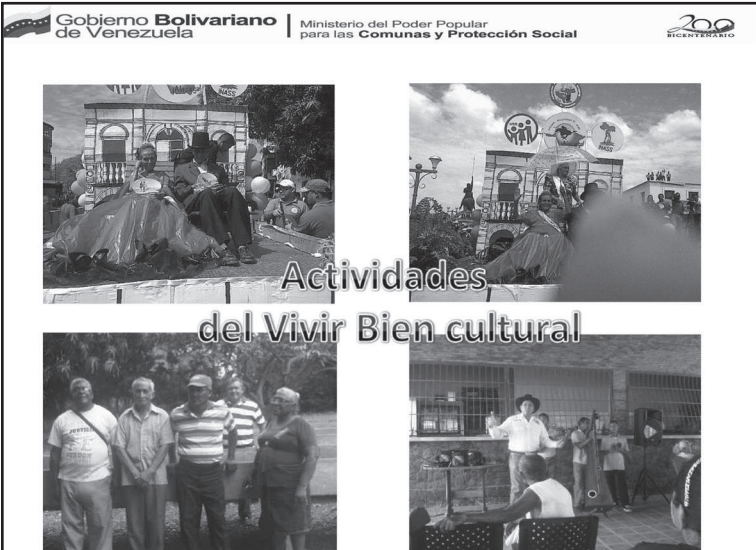
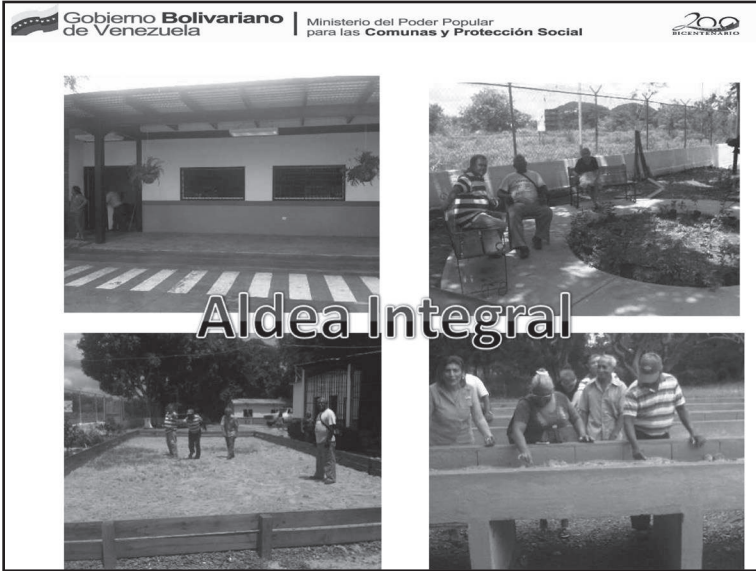



“La comunidad es el espacio  
de consolidación para las políticas  
de protección, organizados en comités  
de trabajo”

**Chávez Vive la Lucha Sigue**

# 3

## GESTIÓN COMUNAL Y PARTICIPACIÓN PARA EL BUEN VIVIR

Republica Bolivariana de Venezuela  
Ministerio de Poder Popular Para la Participación Ciudadana.  
San Fernando-Estado Apure  
San José Sector "II"

Gestión Comunal y Participación Para el Buen Vivir

Revolución

Ponentes:  
Hugo Pérez  
Ramón García  
Ricardo Navarro

San Fernando, Mayo de 2013

Construyendo el socialismo XXI

San José Sector II.

Pertenece a la Comuna los José.

Límites; Norte: B/ San José I, Sur: B/ José Wilfredo Rodríguez III, Este: La Planta Vía el Tocal, Oeste: B/ José Félix Ribas.

Con una Densidad de habitante: 475 familia y mas de 2200 personas.

Consejo Comunal, Constituido por una Unidad Administrativa y Financiera, Unidad Ejecutiva y Contraloría Social.

✓ 16 Representantes de la Unidad Ejecutiva  
✓ 5 Representantes de la Unidad Financiera  
✓ 5 Representantes de la Contraloría Social

Construyendo el socialismo XXI

**MISIÓN**

La Participación Ciudadana, en Conjunto a otros actores sociales, como parte activa de la corresponsabilidad entre el Estado y la sociedad a los fines de la solución de las problemáticas existentes en las comunidades, como parte esencial de la transferencia del poder al pueblo.

**VISIÓN**

Participación Ciudadana anhela un país con identidad, justicia, institucionalidad democrática, participación ciudadana y transparencia.

**ÁREAS DE TRABAJO**

1.- Control Social: Promover la transparencia en las actividades 2.- Acción Ciudadana: Fomentar la participación de la ciudadanía 3. Educación para la Democracia: Difundir conocimientos sobre derechos civiles, políticos y sociales



**Logros y Experiencia Vivida en Revolución**

Encuentro en Estado Barinas. Para fortalecimiento del Poder Popular y Poner en marcha el trabajo en equipo.

**Impacto social**

- ✓ Concreción de la construcción del consultorio popular Barrio Adentro. Mas de 200 Consultas Diarias.
- ✓ Fomenta la Prevención de las Enfermedades.
- ✓ Tercero en tener infraestructura de dos niveles en el estado

Encuentro Nacional de las Mesas Técnicas de Telecomunicaciones e Informática. Ciudad Bolívar.



Impacto Social y Fruto del Encuentro.





Con una cifra satisfactoria de venta mas de 500 equipos celulares y Cantv-Hablar ya.



Vaciado de 500 metro de concreto entre Aceras, Brocales y Pavimento en las calles palo de agua, los pinos y los alielies.

Obteniendo una Gran parte de Bienestar en cuanto la vialidad de la comunidad.

Apertura de Casa de Alimentación. Beneficiando a mas de 200 Persona directa el indirectamente.



Creación de infraestructura de Casa Comunal y Casilla Policial. En donde la comunidad tenga donde plantear los problemas y el poder popular tenga una sala situacional.













4

**CONFORMACIÓN DE LA PRIMERA COMUNA SOCIALISTA DE LA PARROQUIA “JUSEPÍN”. MUNICIPIO MATURÍN. ESTADO MONAGAS. AÑO 2010.**

**Gobierno Bolivariano de Venezuela** | **Ministerio del Poder Popular para la Salud** 

REPÚBLICA BOLIVARIANA DE VENEZUELA  
MINISTERIO DEL PODER POPULAR PARA LA SALUD  
INSTITUTO DE ALTOS ESTUDIOS EN SALUD  
“DR. ARNOLDO GABALDÓN”  
POSTGRADO REGIONALIZADO DE GESTIÓN EN SALUD PÚBLICA  
ESTADO MONAGAS.

**CONFORMACIÓN DE LA PRIMERA COMUNA SOCIALISTA DE LA PARROQUIA “JUSEPÍN”. MUNICIPIO MATURÍN. ESTADO MONAGAS. AÑO 2010.**

TUTORES:  
SANDRA FERNANDEZ, Dra.  
EMILIO FERNANDEZ, Dr., Cs.

AUTORES:  
MÉNDEZ ODALIS, Loda.  
LEDEZMA WALKIRIA, Loda.  
HERNANDEZ EDGAR, Dr.

MATURÍN, JUNIO 2010

 Servicio Autónomo Instituto de Altos Estudios Dr. Arnaldo Gabaldón  
Av. Bermúdez Sur, N° 93, Maracay, Estado Aragua - Venezuela  
Telfs.: (0243) 232.0933 / 6733 / 6217 / 5633 / 8531 - Fax: (0243) 232.0933  
WWW.IAES.GUB.VE

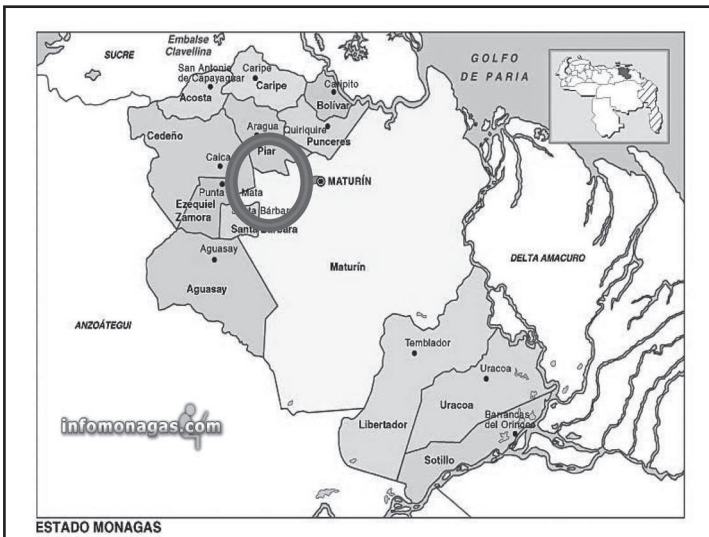

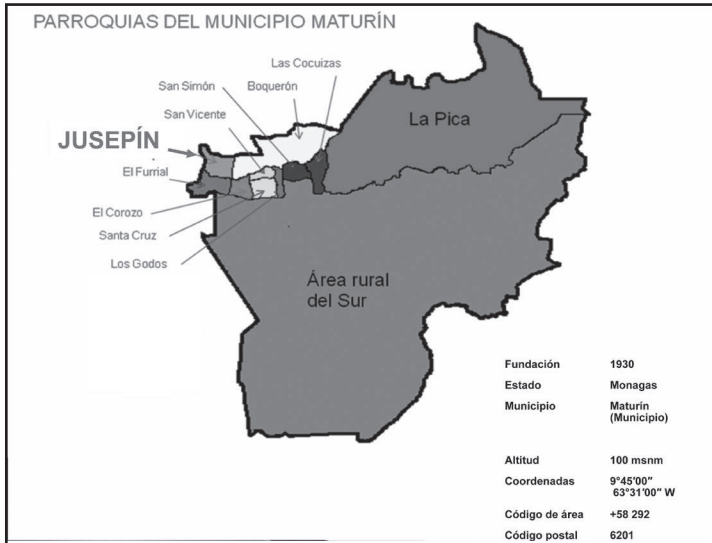

## Planteamiento del Problema

- ▶ **Poca respuesta de los organismos gubernamentales a las necesidades de la comunidad de Jusepín.**

## JUSTIFICACIÓN



## OBJETIVO GENERAL

- ▶ **Conformar la Primera Comuna Socialista de la parroquia Jusepín. Municipio Maturín. Estado Monagas. Año 2010.**

## Alcances

- Avance para la integración de todos los factores de Jusepín.
- Es el Gobierno comunal. Darle poder al pueblo.
- Desarrollo de una economía comunal partiendo del desarrollo endógeno.



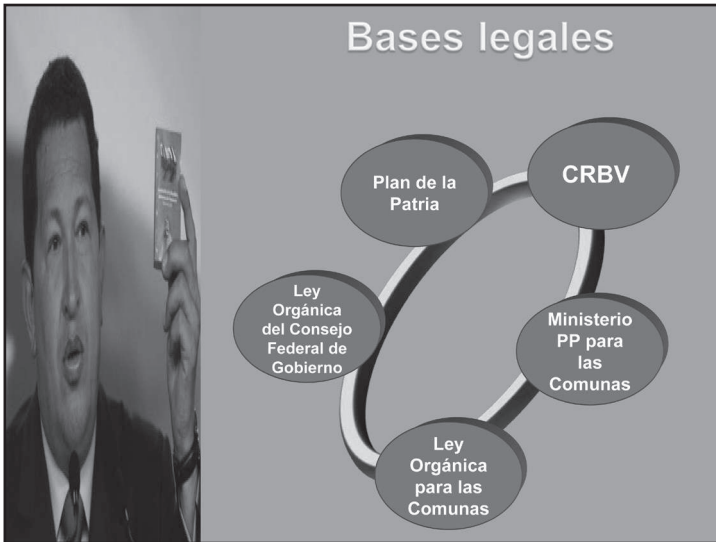

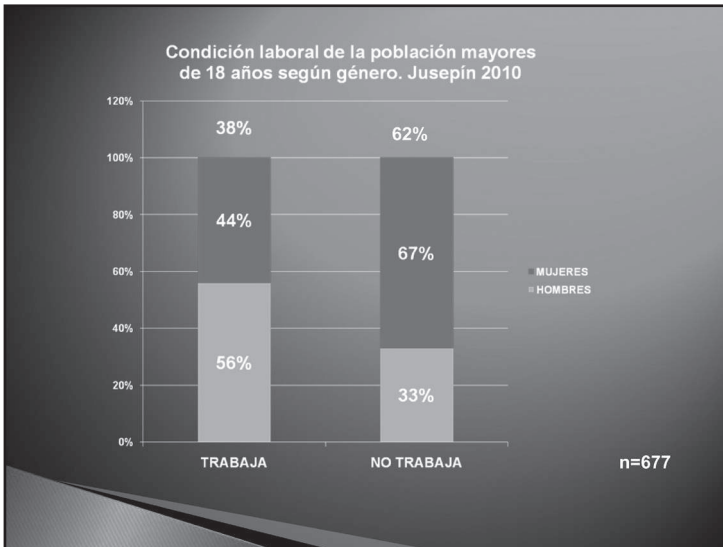

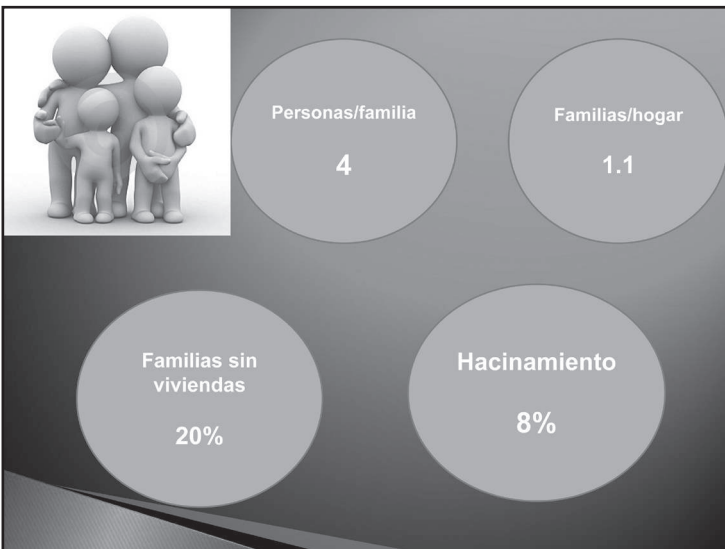
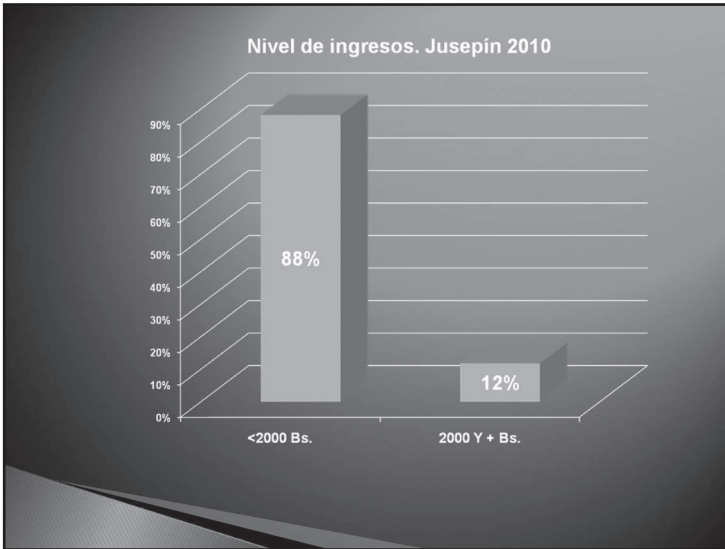

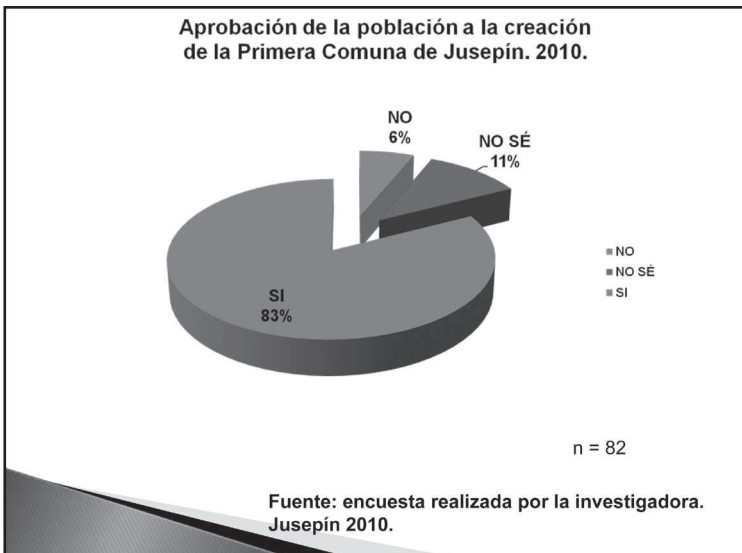
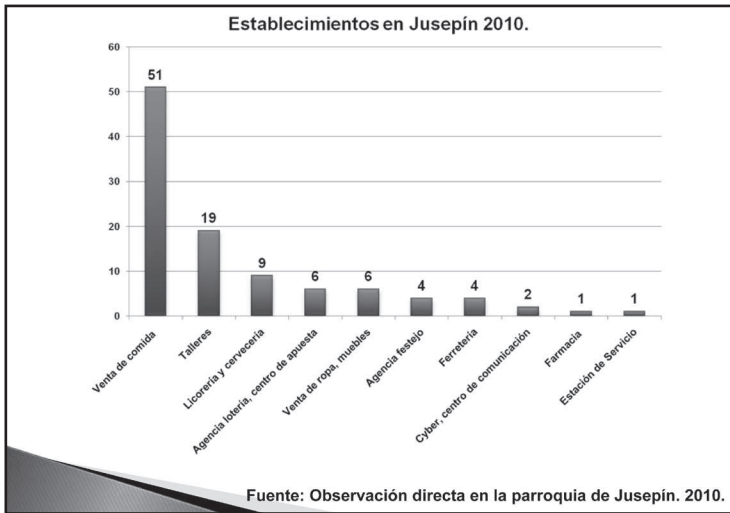

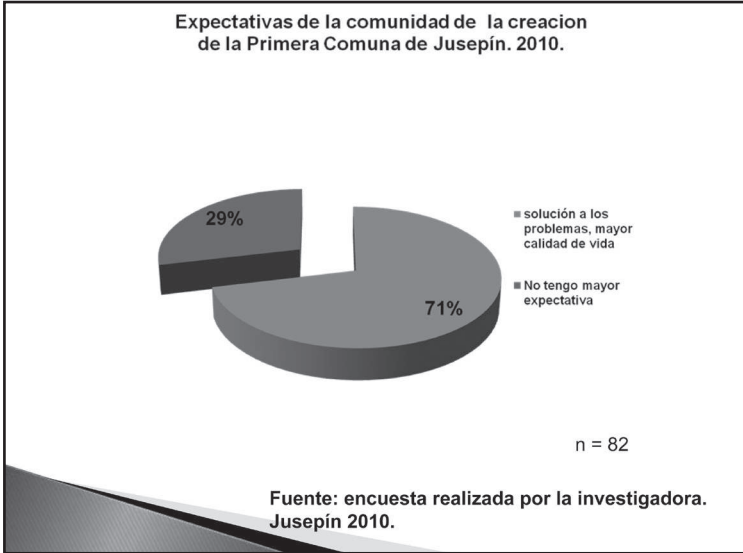

Gobierno Bolivariano de Venezuela | Ministerio del Poder Popular para la Salud

## SEGURIDAD ALIMENTARIA

Reaprender nuevas formas de sustento de vida, apropiándose de los medios de producción y organizándose para formar la primera comuna socialista, motivando al desarrollo endógeno dentro de su comunidad.



## La comuna, para su conformación:

*Debe darse desde las bases*

**Nuevo poder popular**

**Proyecto Nacional Simón Bolívar**

**Integrada por todas las fuerzas de la comunidad.**

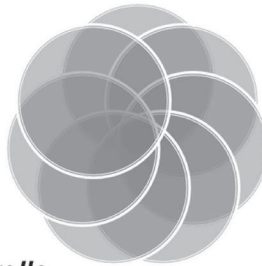

**Unidad socio-económica**

**El Desarrollo Territorial Desconcentrado**

**Espacios de vanguardia**

Fuente: elaboración propia



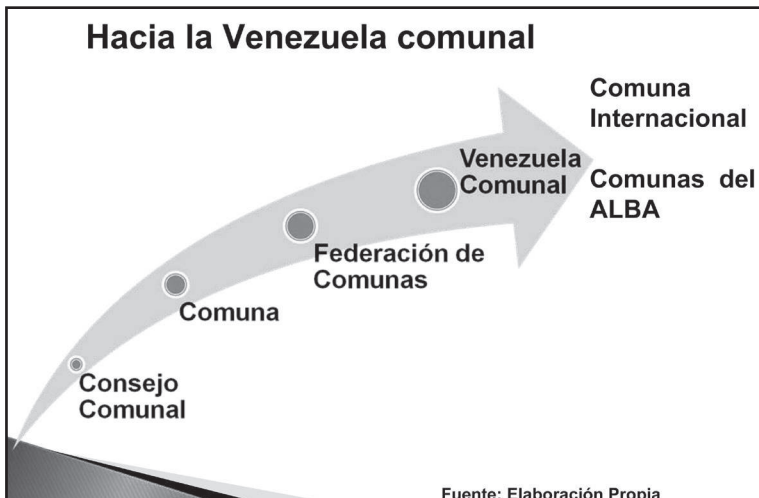
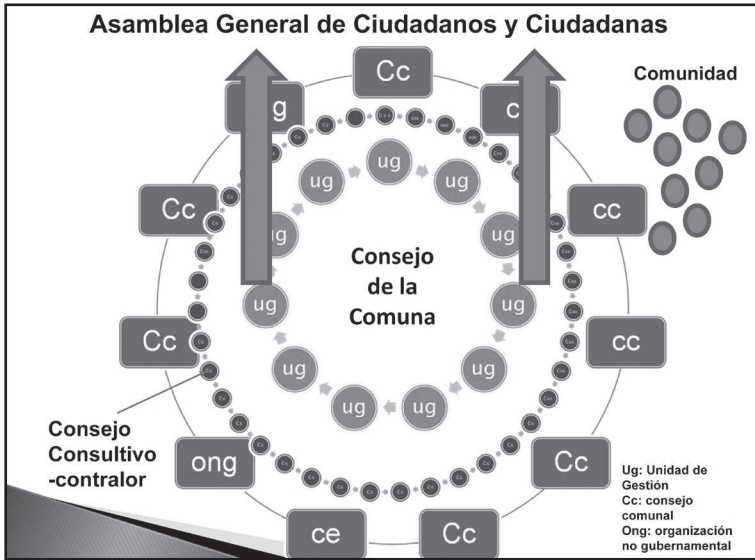









5

**SISTEMATIZACIÓN PARA LA CONFORMACIÓN DE COMUNAS EN TUBORES. ESTADO NUEVA ESPARTA. 2010.**

**Gobierno Bolivariano de Venezuela** | **Ministerio del Poder Popular para la Salud** | **Servicio Autónomo Instituto de Altos Estudios Dr. Arnoldo Gabaldon**

## Sistematización para la conformación de comunas en Tubores. Estado Nueva Esparta. 2010.



Especialistas en Gestión en Salud Pública  
**Oscar Antepaz**  
**Sergio Martínez**

**San Fernando de Apure, Mayo 2013.**

**IAE**  
"Dr. Antepaz"

RIF: G-20006221-5  
Av. Bermúdez Nº 93, Maracay, Estado Aragua - Venezuela  
Telfs.: (0243) 232-0833 / 8733 / 8217 / 9633 / 8031 - Fax: (0243) 232-0933  
www.iae.gov.ve

### Contexto

**Gastronomía y Cultura:**  
Pabellón Margariteño  
Pescados, mariscos, moluscos  
Dulcería criolla  
Galerón, Danzas,  
**Diversiones, Comercio**  
Act. Navieras y Cabotaje  
Cruceros  
Pesca

**2186 Habitantes.**

**574 Viviendas.**

**28 °C Temp. promedio.**

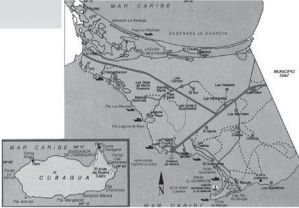

**Lagunas**  
Boca de Palo  
De Raya  
Punta de Piedras  
(Ecología de Manglar)

**Isla de Cubagua (Patrimonio Histórico de la Humanidad)**

**Parque Nacional y Monumento Laguna La Restinga Tetas de María Guevara**

## **Objetivos**

**Aplicar la sistematización de encuentros de saberes, con voceros y voceras, para la conformación de la primera comuna socialista y la formación de sus integrantes. Municipio Tubores. Estado Nueva Esparta. Año 2010.**

## **Consideraciones Epistemológicas**



<b>Moscovici (1979)</b>	<b>Teoría de las representaciones sociales</b> (interacción concepto – percepción)
<b>Piaget (1976)</b>	<b>Pensamiento sociocéntrico</b> (En el diálogo las personalidades colectivas se reconfiguran: valorización positiva del individuo)
<b>Habermas (1987)</b>	<b>Conocimiento emancipatorio</b> (construcción social del conocimiento, toma del control de la vida colectivamente)
<b>Maffesoli (1993)</b>	<b>Sociología comprensiva</b> (sentido común, presente, empatía: no hay realidad única, sino maneras diferentes de concebirla)

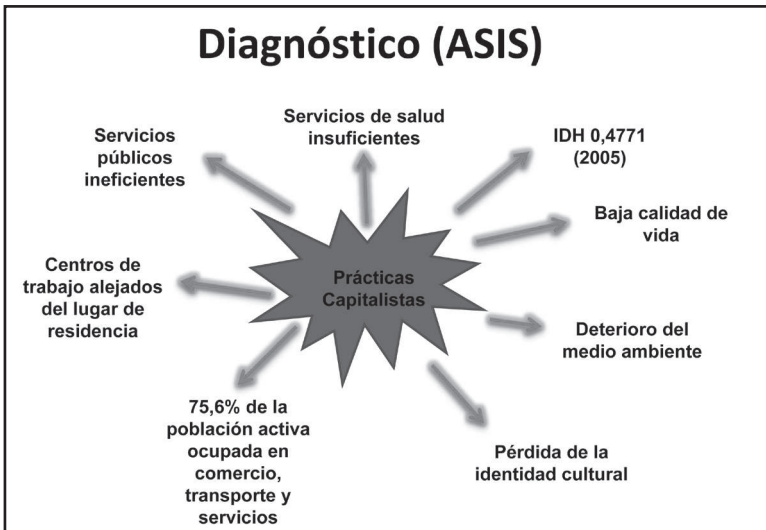
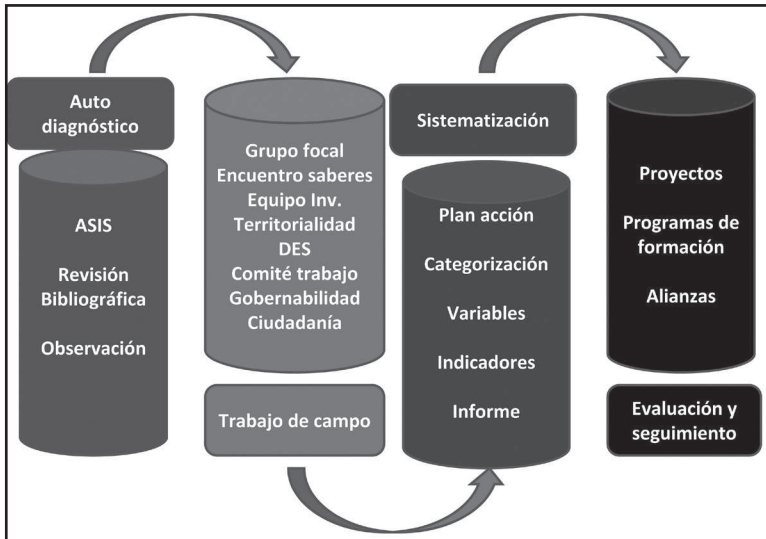

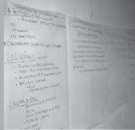

<b>Encuentros de saberes</b>	
<p><b><u>Primer encuentro</u></b></p> <ul style="list-style-type: none"> <li>.- Conformación del Grupo Focal</li> <li>.- Territorialidad:                             <ul style="list-style-type: none"> <li>Aspectos teóricos y legales</li> <li>Análisis contenido de historias locales</li> <li>Mapeo: realidades y sueños</li> <li>Límites del territorio comunal</li> </ul> </li> <li>.- Desarrollo Endógeno Sustentable:                             <ul style="list-style-type: none"> <li>Preguntas generadoras</li> <li>Matriz de necesidades</li> <li>Estrategias para el DES</li> </ul> </li> </ul>	<p><b><u>Segundo encuentro</u></b></p> <ul style="list-style-type: none"> <li>.- Gobernabilidad y ciudadanía:                             <ul style="list-style-type: none"> <li>Preguntas generadoras</li> <li>Sociograma</li> </ul> </li> <li>.- Participación y Poder Popular:                             <ul style="list-style-type: none"> <li>Preguntas generadoras</li> </ul> </li> <li>.- Autonomía Política y Económica:                             <ul style="list-style-type: none"> <li>Preguntas generadoras</li> </ul> </li> </ul>

<b>Sistematizaciones</b>	
<b>Sesión 1A: Interés de líderes por adherirse a IAP</b>	
Memoria del encuentro	<b>Interés</b> 75% Comunidad 38,46% Conocimiento 34,61% Trabajo
Acta de adhesión a la IAP	21 Líderes (17 mujeres, 4 hombres)
<b>Sesión 1B: Potencialidades de Desarrollo Humano</b>	
Memoria del encuentro	56,55% Aprendizaje 26,10% Trabajo 23,52% Comunidad

Sistematizaciones	
Sesión 2: Delimitación Territorial	
<p><b>Relatorias</b></p> 	<p><b>Pesca</b>  <b>Empanaderas</b>  <b>Lagunas</b>  <b>Propiedad de la tierra</b>  <b>Matrilinealidad</b></p>
<p><b>Historia Común</b></p>	<p><b>Pesca</b>  <b>Lagunas</b>  <b>Extracción de agua dulce</b>  <b>Litigios por tierras</b>  <b>Viviendas de barro, rancherías</b></p>
<p><b>Mapeo</b></p> 	<p><b>Lagunas</b>  <b>Calles identificadas con personajes o estructuras locales</b>  <b>Contaminación</b></p>

**Límites del territorio comunal. Grupo Focal Tubores, 2010.**

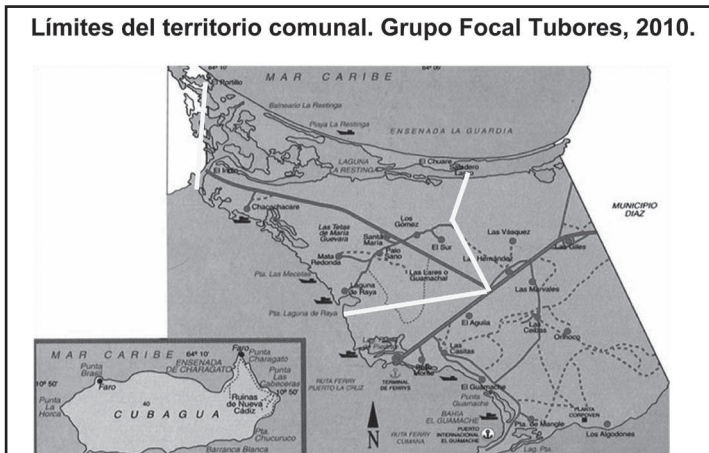



### Sistematizaciones



**Sesión 3B: Necesidades de Capacitación para el D.E.S.**

**Relatorias**

Proyectos Comunitarios, Intercambio y producción social  
Preservar ostras y especies marinas  
Capacitación Científico-técnica, Educación liberadora  
Integración con medios de comunicación

**Matriz de Necesidades**

Categorías Existenciales / Categorías Aviológicas	Ser	Tener	Hacer	Estar
<b>Subsistencia</b>	<i>Trabajador, luchador</i>	<i>Trabajo, escuelas, centros de salud</i>	<i>Trabajar</i>	<i>Vivienda, trabajo</i>
<b>Protección</b>	<i>Desconfiado</i>	<i>Vivienda</i>	<i>Aplicar leyes</i>	<i>Vivienda</i>
<b>Afecto</b>	<i>Hipocresía</i>	<i>Familia</i>	<i>Compartir</i>	<i>Familia, amistades</i>
<b>Entendimiento</b>	<i>Observador</i>	<i>Medio comunicación</i>	<i>Participar</i>	<i>Inst. educativas</i>
<b>Participación</b>	<i>Expresivo</i>	<i>Espacios para la convivencia</i>	<i>Protestar</i>	<i>Comunidad, hogar</i>
<b>Ocio</b>	<i>Loco</i>	<i>Televisión</i>	<i>Domir</i>	<i>Hogar, sitios recreativos</i>
<b>Creación</b>	<i>Envidioso</i>	<i>Talleres, Leyes</i>	<i>Inventar</i>	<i>Hogar, culturales espacios</i>
<b>Identidad</b>	<i>Expresivo</i>	<i>Territorio</i>	<i>Rescatar valores</i>	<i>Territorio</i>
<b>Libertad</b>	<i>Antiparabólico</i>	<i>Leyes</i>	<i>Protestar</i>	<i>Hogar</i>

<b>Sistematizaciones</b>	
<b>2º Encuentro: Gobernabilidad y Ciudadanía</b>	
<b>Relatorías</b> 	<u><b>Gobernabilidad</b></u> Dirigencia, administración, participación, interacción Visión popular y de ejercicio colectivo
	<u><b>Ciudadanía</b></u> Status de participación, acción reguladora, acciones para la creación y desarrollo
<b>Sociograma</b> 	<u><b>64 organizaciones:</b></u> 56,25% sociales 37,5% gubernamentales 6,25% privadas 25% formativas

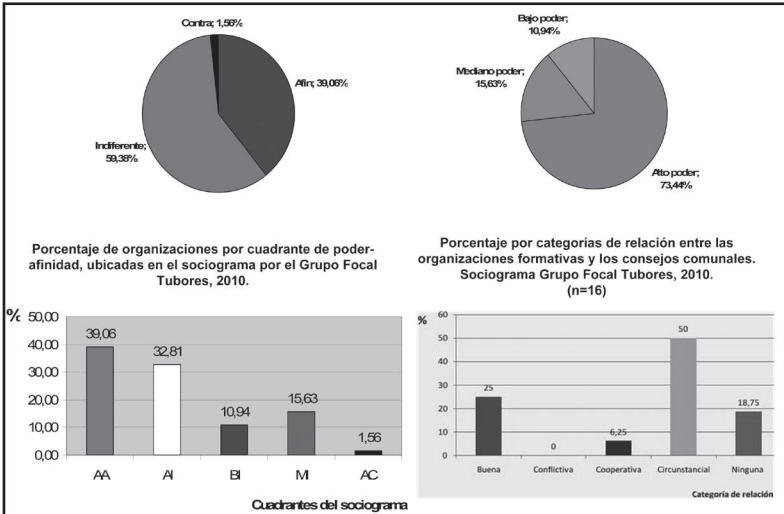

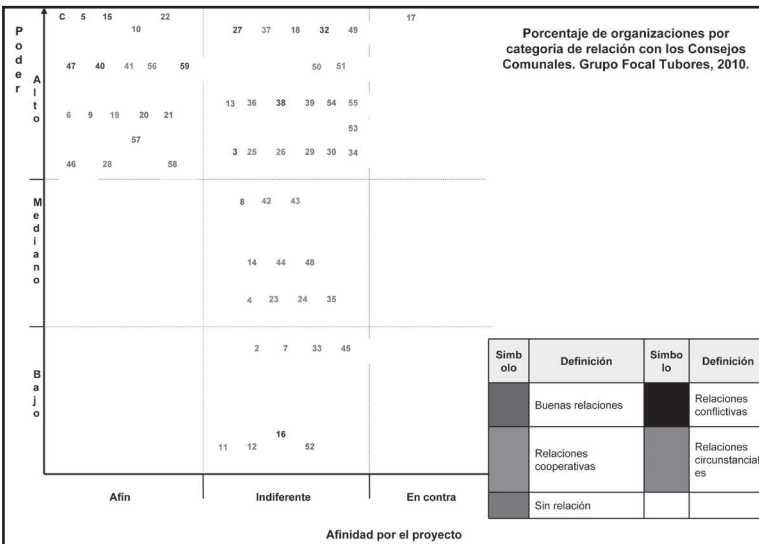
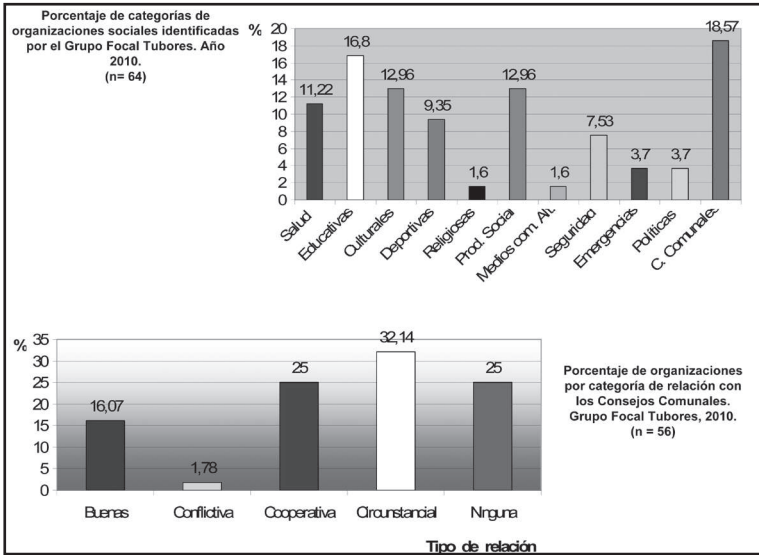

### **Sistematización de Sistematizaciones**

#### **Análisis Crítico**

**Deseo de obtener conocimientos para el desarrollo de proyectos**

**Práctica de valores humanistas**

**Sentido de pertenencia**

**Población masculina dedicada a faena de pesca**

**Población femenina a cargo del hogar**

**Poder Popular fragmentado**

### **Sistematización de Sistematizaciones**

#### **Aprendizajes**

**Práctica de la democracia participativa**

**Trabajo en equipo**

**Valoración del diálogo**

**Visión hacia el D.E.S.**

**Red social poco cohesionada**

**Recurso científico técnico limitado**

**Conciencia ecológica**

**Necesidades satisfechas con 50% de actitudes negativas**

**Ciudadanía ejercida con emancipación**

## Conclusiones

- Las comunidades de Tubores practican los valores socialistas.
- Poseen alto sentido de pertenencia y conciencia ecológica.
- Predominio del género femenino en la participación.
- Manifiestan la necesidad de formación técnica científica.
- Red social poco cohesionada.
- Instituciones públicas con débil participación en el sector.

## Propuesta para la acción

### Programa

### Poder Popular y Sustentabilidad

Proyecto 1	Proyecto 2	Proyecto 3	Proyecto 4	Proyecto 5
Fortalecimiento de la red social	Formación del Talento humano para el Desarrollo Endógeno Sustentable	Capacitación Técnica Científica	Alojamientos y Servicios Turísticos Comunitarios	Rehabilitación urbanística de las comunidades

***Los seres humanos, como seres del quehacer emergen del mundo y objetivándolo pueden reconocerlo y transformarlo con su acción.***

***Freire, 2000***



The background of the page is a complex, abstract graphic design. It features several curved, overlapping lines in black and grey. Scattered throughout the design are numerous circular icons, each containing a stylized arrow pointing in various directions (up, down, left, right, and diagonally). The overall aesthetic is clean, modern, and technical.

**INSTRUMENTOS PARA  
LA CONFORMACIÓN Y  
ORGANIZACIÓN DE LAS  
MESAS DE TRABAJO**

## TÉCNICAS Y ESTRATEGIAS EMPLEADAS PARA EL DESARROLLO Y ORGANIZACIÓN DE LAS MESAS DE TRABAJO



Gobierno Bolivariano  
de Venezuela

Ministerio del Poder Popular  
para la Salud



### DESARROLLO DE LAS MESAS DE TRABAJO

Para la discusión de las temáticas centrales de estas II Jornadas “Gestión, comunas y participación para el buen vivir” se utilizará la técnica de un grupo de discusión, en la cual el Director de la mesa presentará sus ideas sobre la temática seleccionada para generar la discusión entre los asistentes a esta actividad. El propósito se orienta a debatir y dialogar acerca de estos temas desde los enfoques particulares y de la experiencia profesional de los ponentes, voceros y asistentes. Se pretende que mediante una discusión desarrollada de forma coherente, crítica y razonada, se precise la relevancia de las temáticas mencionadas anteriormente, presentar una visión relativamente completa de las mismas, determinar estrategias y metas para profundizar en su estudio, proponer soluciones a algunos problemas, adquirir más información con el intercambio de ideas y tomar decisiones para acciones futuras.

### ORGANIZACIÓN:

1. Los asistentes registrarán su inscripción en la lista correspondiente a la mesa cuyo tema sea de su interés o en su defecto en aquella en la que exista disponibilidad
2. Cada mesa de trabajo contará con un director un secretario y un relator, este último será escogido democráticamente por los asistentes miembros de la mesa y adicionalmente se deben diseñar los acuerdos de convivencia de la mesa de discusión.
3. Para la discusión que se promoverá en las mesas de trabajo se asignará a cada una de ellas uno de los siguientes temas: Gestión para el buen vivir, comunas para el buen vivir y participación para el buen vivir.
4. De la revisión de las peticiones el director de la mesa (Docente encargado) deberá precisar entre otros aspectos: (a) Elementos que componen al tema de discusión; (b) aspectos propios que caracterizan a cada componente del tema de discusión; (c) identificación de posibilidades y obstáculos en la concreción de dichos componentes; (d) propuestas a desarrollar; (e) Tareas y actividades a emplear; (f) institución responsable y actores involucrados.
5. Con la información anterior, el director de la mesa estimulará en los participantes que escriban y enuncien preguntas e inquietudes (se pueden suministrar recortes de hojas para ello) relacionadas con el tema que se está considerando en la mesa para que estos la entreguen al director.
6. El Director leerá en voz alta cada tema, uno a uno, y pedirá a todos los participantes, uno a uno, que hagan sus comentarios al respecto. (Puede fijar con antelación un máximo de tiempo para hablar).
7. De considerarlo necesario el Director de la mesa podrá introducir algunas preguntas generadoras para enriquecer la discusión.
8. A partir de esta presentación, se inicia la discusión con el interés de contribuir (mediante el consenso) con el esclarecimiento de la temática.
9. En la discusión se debe cuidar no apartarse del tema y de los acuerdos de convivencia establecidos por el grupo en cuanto al tiempo de exposición de cada miembro (máximo tres minutos por vez).
10. La discusión se debe propiciar en un ambiente de horizontalidad, responsabilidad por la propia búsqueda y aprendizaje, respeto por la participación del otro, creatividad y flexibilidad y búsqueda de la realización humana. El director deberá esmerarse para garantizar este clima en el espacio de discusión.
11. Se recomienda un número no mayor de treinta (30) participantes por mesa de manera que todos puedan intercambiar sus ideas y puntos de vistas para establecer las conclusiones.



Servicio Autónomo  
Instituto de Altos Estudios  
Dr. Arnoldo Gabaldón

Av. Bermúdez Sur, N° 63, Miraflores, Estado Aragua - Venezuela  
Telfs.: (0245) 232.0633 / 6733 / 8217 / 9633 / 8531 - Fax: (0245) 232.6933  
[www.iaes.edu.ve](http://www.iaes.edu.ve)

Continuación

>>>



12. El informe de cada mesa de discusión será expuesto al final de la actividad, el mismo será parte del documento final que presentará la Comisión Organizadora del evento. Para ello se reunirán los directores y relatores así como cualquier participante que manifieste interés en la elaboración del documento.

13. El documento a presentar en la plenaria será un resumen de lo discutido en las mesas de trabajo y deberá contener los aspectos reseñados en el punto N° 4 antes mencionado.

14. En caso de que haya más de una mesa de trabajo en la misma temática, previamente se reunirán el director, el relator y el representante de cada una para establecer un informe único, el cual será el expuesto en la plenaria del evento.

15. El énfasis de la discusión debe centrarse en la generación de ideas que permitan impulsar desde las comunas estrategias para la participación activa y protagónica del Poder Popular en la formulación, ejecución y control de las políticas públicas para el Buen Vivir.

**Las funciones del Director de la mesa serán:**

1. Explicar a los participantes el propósito de la actividad y los procedimientos a seguir en la misma.
2. Presentar la exposición en relación con la temática de discusión de la mesa de trabajo, estimulando la participación de todos los miembros del grupo.
3. Proponer a la audiencia la selección del relator de la mesa de discusión.
4. Controlar el tiempo de exposición de cada miembro de acuerdo con la reglamentación del propio grupo.
5. Orientar la discusión del grupo en el marco de la temática establecida, promoviendo conclusiones por consenso.
6. Revisar y participar en la redacción del informe final de la mesa de trabajo.

**Las funciones del Relator serán:**

1. Registrar la información producida por los participantes (comentarios, expresiones, opiniones, aportes, reflexiones, críticas constructivas entre otros).
2. Suplir las faltas del director de la mesa de discusión.
3. Elaborar conjuntamente con el director y un representante de los participantes, el informe de relatoría que contenga los aspectos señalados en la matriz diseñada para tal fin.
4. Recopilar el material intelectual producido por los participantes durante el proceso de discusión.
5. Presentar ante el grupo las conclusiones y recomendaciones de la actividad realizada.

**Las funciones del Secretario serán:**

1. Registrar la asistencia de los participantes a la actividad.
2. Procurar la dotación de papelería e insumos necesarios para el desarrollo de las mesas de trabajo (papelería entre otros)





**Preguntas generadoras para las mesas de trabajo de las II jornadas de Salud Pública**

Tema	Pregunta
<p align="center"><b>Buen Vivir</b></p>	<p>¿Es necesaria la discusión del Buen Vivir como un tema central para la construcción de la Comuna?</p>
	<p>¿Considera usted importante transformar la institucionalidad venezolana para la construcción del Estado Comunal?</p>
	<p>¿La filosofía del Buen Vivir es aplicable en Venezuela dadas nuestras características sociales, culturales, políticas y económicas? ¿Cómo?</p>
<p align="center"><b>La Comuna</b></p>	<p>¿La constitución de las comunas es un espacio económico, social, cultural o político?</p>
	<p>Siendo el propósito de la comuna la consolidación del estado Comunal mediante la promoción, impulso y desarrollo de la participación protagónica y corresponsable ¿Cuáles oportunidades y obstáculos de participación protagónica, de integración y articulación comunitaria, de gestión de políticas públicas y de transferencia de competencias considera usted deben ser afianzadas y superadas para consolidar el estado Comunal?</p>
<p align="center"><b>Gestión</b></p>	<p>Según la Constitución nacional y en correspondencia con el buen vivir el sistema Público Nacional de salud debe estar regido por los principios de equidad, integración social y solidaridad y además debe dar prioridad a la promoción de la salud y la prevención de enfermedades ¿Estos principios están Presentes en la realidad cotidiana de nuestro Sistema Público Nacional de salud?</p>
	<p>Para avanzar hacia el estado comunal es necesaria una gestión pública democrática y participativa ¿Cómo considera usted el desempeño de nuestros servidores públicos en cuanto al tema de la participación ciudadana en la gestión de la salud?</p>





**Gobierno Bolivariano de Venezuela**

Ministerio del Poder Popular para la **Salud**

Servicio Autónomo Instituto de Altos Estudios  
**Dr. Arnoldo Gabaldón**

### MATRIZ PARA LA DISCUSIÓN EN MESAS DE TRABAJO 1º DÍA

Mesa de trabajo N°: \_\_\_\_\_; Tema discutido en esta mesa de trabajo: \_\_\_\_\_  
N° de participantes: \_\_\_\_\_

Componentes del tema de discusión	Elementos asociados a este componente del tema de discusión	Identificación de posibilidades y obstáculos en la concreción de dichos elementos	Propuestas sugeridas y para promover el cambio y la transformación de estos elementos asociados	Tareas (conjunto de actividades a desarrollar) correspondientes a la propuesta	Institución Responsable a actor involucrado (s)







*Memorias de las*



II

Jornadas del Postgrado  
de Gestión en  
*Salud Pública*

[www.iaes.edu.ve](http://www.iaes.edu.ve)

